

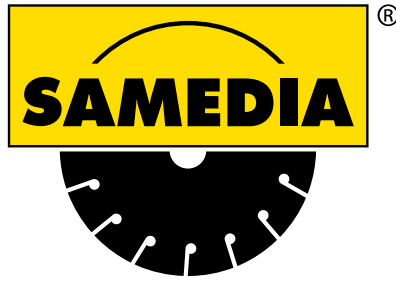

KATALOG 2020

Professionelle Maschinen

www.samedia.com



FASTER • STRONGER • SAFER

Sehr geehrte Geschäftspartner,

Sie halten den neuen SAMEDIA-Maschinenkatalog in den Händen. Neben der Vorstellung von interessanten Produktneuheiten setzt SAMEDIA auch ein Zeichen in Sachen Nachhaltigkeit.

SAMEDIA ist im Jahr 2020 eines der Gründungsmitglieder von SEAM! (**S**ustainable **E**uropean **A**brasive **M**anufacturers).

SEAM ist eine Herstellervereinigung, bei der sich alle Mitglieder verpflichten, Ihren gesamten Produktionsprozess auf Nachhaltigkeit hinsichtlich Umwelt, Arbeitsbedingungen und Ökonomie auszurichten.

Erfahren Sie mehr zu SEAM unter www.seam.earth, #WeAreSeam.



Entdecken Sie noch mehr von SAMEDIA auf unserer Website www.samedia.com sowie auf unseren SocialMedia-Kanälen.

*Mit freundlichen Grüßen,
Nicolas Vermeulen
(Geschäftsführer SAMEDIA)*



SAMEDIA Niederlassung und Produktionsstandort Deutschland

HERSTELLER

Als Teil der JFC-Group ist SAMEDIA einer der weltweit leistungsfähigsten Hersteller von professionellen Diamantwerkzeugen. Als  Mitglied (Organisation für die Sicherheit von Schleifwerkzeugen e.V.) stehen bei SAMEDIA hohe Ansprüche an die Produktsicherheit im Vordergrund.



Ein Großteil der lasergeschweißten Diamanttrennscheiben, Schleifteller und Bohrkronen wird in Deutschland produziert. Dabei kommt u.a. das weltweit einzigartige und patentierte Schmiedeverfahren (SHOXX) zur Herstellung von Segmenten zum Einsatz.

NETZWERK

Die Produktionsstandorte der Unternehmensgruppe sind in ganz Europa verbreitet. Neben der Diamantwerkzeugherstellung in Deutschland/Frankreich und Belgien, gehört seit 2016 ein Hersteller von professionellen Steintrennmaschinen zur Unternehmensgruppe.

Durch diese Kombination bieten wir aufeinander abgestimmte Systeme von Diamantwerkzeugen und Maschinen, die dem Profi-Handwerker über den Fachhandel angeboten werden.

Unsere Systeme sind für Anwendungen aus den Bereichen Trennen, Bohren und Schleifen erhältlich.

1 DEUTSCHLAND

SAMEDIA S.A.S./
Marie-Curie-Straße 10
D-79211 Denzlingen
Tel +49 7666-93 26 850
Fax +49 7666-93 26 855
verkauf@samedia.com

2 FRANKREICH

3 BELGIEN

4 SCHWEIZ

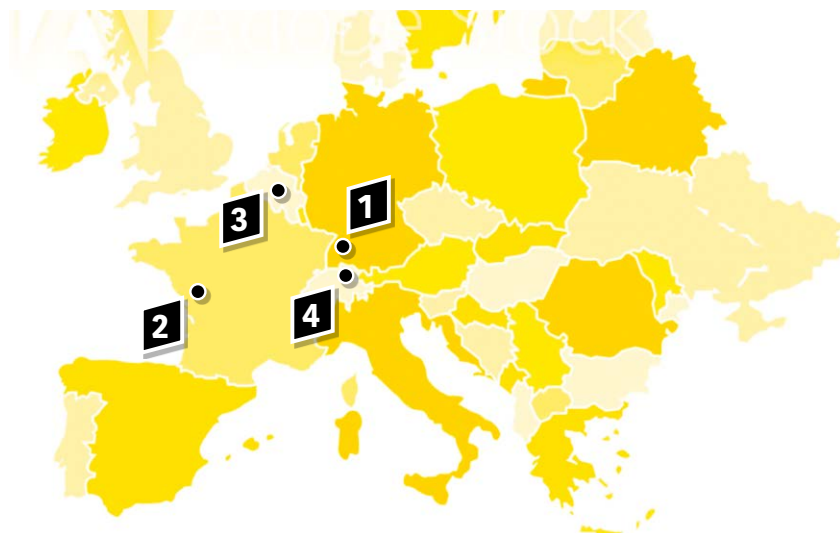

TRENNEN

Seite 5–22

Seite 6–7	CTS 800 AMPHIBIA®/CTS 830 AMPHIBIA®	Steintrennmaschine mit Rolltisch
Seite 8	CTS 500	Steintrennmaschine mit Rolltisch
Seite 9	STM 350, CTS 650	Steintrennmaschine mit Rolltisch
Seite 10	FB 700, FB 650	Steintrennmaschine mit Rolltisch
Seite 11	UTS 520	obengeführte Steintrennmaschine
Seite 12	UTS 500	obengeführte Steintrennmaschine
Seite 13	UTS 420	obengeführte Steintrennmaschine
Seite 14	UTS 630, UTS 130	obengeführte Steintrennmaschine
Seite 15	UTS 630 Drehzahlreguliert	obengeführte Steintrennmaschine
Seite 16	UTS 520 Drehzahlreguliert	obengeführte Steintrennmaschine
Seite 17	TTS 520	obengeführte Fliesenschneidmaschine
Seite 18	TTS 500, TTS 130	obengeführte Fliesenschneidmaschine
Seite 19	Zubehör für Steintrennmaschinen	Zubehör
Seite 20	ECS 500 + Sets	Elektro-Trennschleifer
Seite 21	AGR 500 Set	Winkelschleifer
Seite 22	FSB 500	Fugenschneider

BOHREN

Seite 23–32

Seite 24	BSS 180	Kernbohrsystem
Seite 25	BSS 200, BSS 220	Kernbohrsystem
Seite 26	BSS 300, BSS 350	Kernbohrsystem
Seite 27	BMF 090, BMF 160, BMF 180	Kernbohrmaschine freihand
Seite 28	BMF 200, BMS 220, BMS 300	Kernbohrmaschine stationär
Seite 29	BMS 350, BSP 220/222, BSP 300	Kernbohrständer
Seite 30–32	Zubehör für Kernbohrgeräte	Zubehör

SCHLEIFEN

Seite 33–39

Seite 34	FGR 500	Bodenschleifmaschine
Seite 35	Schleifteller zu FGR 500	Zubehör
Seite 36	CGR 515 Profi-Set, CGR 530 Profi-Set	Sanierungsschleifer
Seite 37	CGR 125 Profi-Set, CGR 180 Profi-Set	Sanierungsschleifer
Seite 38	VAC 520	Baustellensauger
Seite 39	VAC 750, VAC 650, VAC 550	Baustellensauger
Seite 40–41	Zubehör für VAC 550, 650, 750	Zubehör
Seite 42	VAC 100	Baustellensauger

TRENNEN



NEUHEIT

CTS 800 AMPHIBIA® / CTS 830 AMPHIBIA®

HighEnd-Steintrennmaschine für den Trocken- und Nassschnitt;
inkl. 1 geräuscharme, vollschnittfähige Dia-Scheibe UX 13 Amphibia®



geschlossener
Staubkreislauf
im Trockenschnitt

hohe Beweglichkeit des Wippkopfes ermöglicht
eine höhere Schnitttiefe
im Umkehrschnitt (nur Nassschnitt)

NEU!
Integrierter Staubabsaugkanal
Einfache Umrüstung von Trocken-
zu Nassschnitt (Patent pending)

große
Transporträder
für einfaches Rangieren

Schneidetisch mit
kugelgelagerten Laufrollen



Durchdachtes Filtersystem für einen geschlossenen Staubkreislauf mit Zyklonfilter.



Patentierter Wechselkanal zur einfachen und werkzeuglosen Umrüstung.



Zuschaltbare Wasserpumpe für den Nassschnitt.



Magnethalter ermöglicht einen sekundenschnellen Wechsel des Staubbeutels.



Spezial-Rollentisch mit beidseitig integrierter Tischverbreiterung.



Effektive Absaugleistung im Vollschnitt.



Ausgezogene Tischverbreiterung für größere Materialien.

DETAILS CTS 800

- inkl. UX13 Amphibia® Ø350

TECHNISCHE INFORMATIONEN CTS 800

Motor:	2,2 kW / 230 V
Drehzahl:	2800 min ⁻¹
Durchmesser:	350x25,4 mm
Schnittlänge Trocken:	440 mm / 460 mm / 470 mm / 480 mm
bei Materialstärke:	9,5 cm / 5,0 cm / 4,0 cm / 3,0 cm
Schnittlänge Nassschnitt:	600 mm
Schnitttiefe bei Vollschnitt:	95 mm
Max. Schnitttiefe bei Nassschnitt:	110 mm
Gewicht:	109 kg (5-tlg.)
Maße LxBxH:	1110x600x1200 mm

ART.-NR.	BESCHREIBUNG	LISTENPREIS UVP (OHNE MWST. IN EUR)	LISTENPREIS UVP (INKL. MWST. IN EUR)
370571	CTS 800 AMPHIBIA® inkl. 1x Dia-Scheibe UX13 AMPHIBIA® Ø350	2.950,00	3.510,50

Zubehör siehe Seite 19

DETAILS CTS 830

- inkl. UX13 Amphibia® Ø450
- drehmomentstarker Spezialmotor zur Gewährleistung optimaler Einsatzbedingungen der Schneidsegmente

TECHNISCHE INFORMATIONEN CTS 830

Motor:	2,2 kW / 230 V / 4P
Drehzahl:	1400 min ⁻¹
Durchmesser:	450x30,0 mm
Schnittlänge Trocken:	380 mm / 430 mm / 440 mm / 455 mm
bei Materialstärke:	13,5 cm / 5,0 cm / 4,0 cm / 3,0 cm
Schnittlänge Nassschnitt:	600 mm
Schnitttiefe bei Vollschnitt:	135 mm
Max. Schnitttiefe bei Nassschnitt:	145 mm
Gewicht:	120 kg (5-tlg.)
Maße LxBxH:	1110x600x1270 mm

ART.-NR.	BESCHREIBUNG	LISTENPREIS UVP (OHNE MWST. IN EUR)	LISTENPREIS UVP (INKL. MWST. IN EUR)
370572	CTS 830 AMPHIBIA® inkl. 1x Dia-Scheibe UX13 AMPHIBIA® Ø450	3.950,00	4.700,50

*Preis exklusiv Sauger

EMPFOHLENE TRENNSCHEIBEN

SHOXX UX13 AMPHIBIA® 350/450
Weitere Informationen in unserem Werkzeugkatalog
siehe Seite 14



CTS 500

Universell einsetzbare Premium-Steintrennmaschine mit Rolltisch; inkl. 1 Dia-Scheibe USM



Hohe Beweglichkeit des Wippkopfes ermöglicht eine höhere Schnitttiefe im Umkehrschnitt.



Diagonalschnitt von 40 x 40 cm - einfach und sauber.



Integrierter, versenkter Schalter und mehrfach gelagerter Wippkopf sichern Langlebigkeit und hohe Funktionalität.



Nach vorne ausziehbare Wasserwanne. Praktisch für die rasche und einfache Reinigung.



Steckbare Wasserpumpe ermöglicht ein rasches Auswechseln ohne Werkzeugeinsatz.

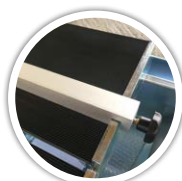

Inkl. Längsanschlag für präzise Schnitte.

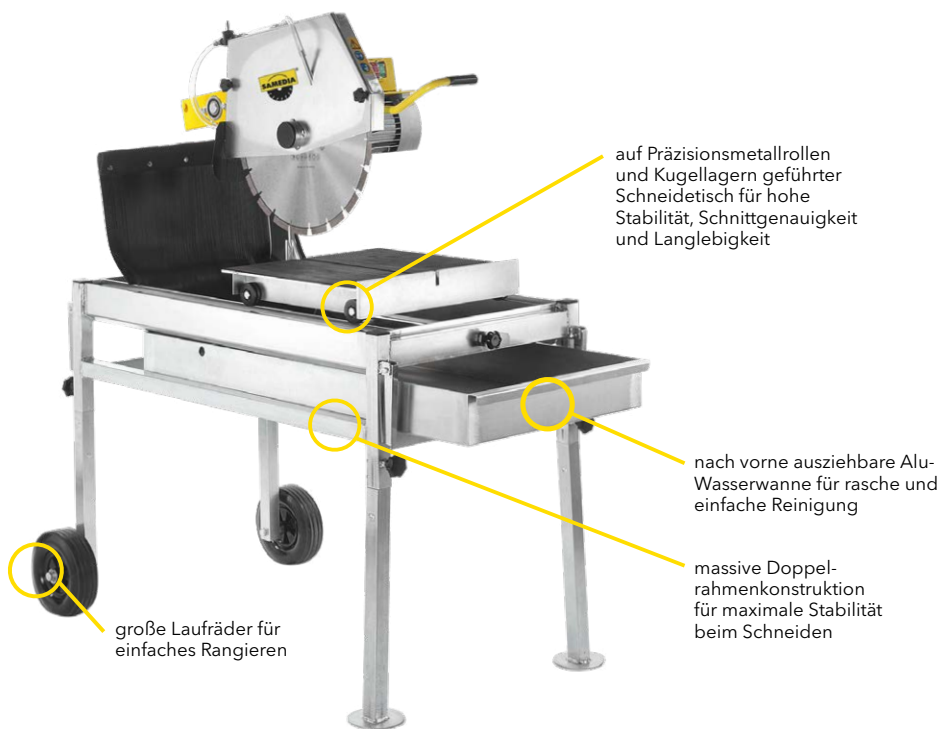

auf Präzisionsmetallrollen und Kugellagern geführter Schneidetisch für hohe Stabilität, Schnittgenauigkeit und Langlebigkeit

nach vorne ausziehbare Alu-Wasserwanne für rasche und einfache Reinigung

massive Doppelrahmenkonstruktion für maximale Stabilität beim Schneiden

große Laufräder für einfaches Rangieren

TECHN. INFORMATIONEN

Motor:	2,2 kW / 230 V
Drehzahl:	2800 min ⁻¹
Durchmesser:	350x25,4 mm
Schnittlänge*:	600 mm
Schnitttiefe:	110 mm
Gewicht:	92 kg
Maße LxBxH:	1110x600x1270 mm

*mit Tauchschnitt

ART.-NR.	BESCHREIBUNG	LISTENPREIS UVP (OHNE MWST. IN EUR)	LISTENPREIS UVP (INKL. MWST. IN EUR)
370066	CTS 500 inkl. 1xDia-Scheibe USM Ø350	1.690,00	2.011,10

Zubehör siehe Seite 19

VARIANTEN

ART.-NR.	MOTOR	DREHZAHL (MIN ⁻¹)	BLATTGRÖSSE (MM)	SCHNITTIEFE (MM)	SCHNITTLÄNGE (MM)	LISTENPREIS UVP (OHNE MWST. IN EUR)	LISTENPREIS UVP (INKL. MWST. IN EUR)
370148	2,6kW/230V	2800	Ø350x25,4	110	600	1.890,00	2.249,10
370149	3,0kW/400V	2800	Ø350x25,4	110	600	1.990,00	2.368,10
370150*	2,2kW/230V/4P	1400	Ø450x30,0	140	600	2.390,00	2.844,10
370151	3,0kW/400V	2800	Ø450x25,4	150	600	2.590,00	3.082,10

*drehzahlreduziert

EMPFOHLENE TRENNSCHEIBEN

MASTER USM 350, SHOXX GX13 SILENCIO und SHOXX KX13 Silencio
Weitere Informationen in unserem Werkzeugkatalog
siehe Seite 15, 29, 44



STM 350

Professionelle Steintrennmaschine mit Rolltisch; inkl. 1 Dia-Scheibe USM



DETAILS

- stabile Rahmenkonstruktion für einen präzisen Schneidvorgang
- Rolltisch auf gelagerten Laufrollen
- Thermoschutzschalter schützt Motor vor Überhitzung

TECHN. INFORMATIONEN

Motor:	2,2 kW / 230 V
Drehzahl:	2800 min ⁻¹
Durchmesser:	350x25,4 mm
Schnittlänge:	600 mm
Schnitttiefe:	105 mm
Gewicht:	71 kg
Maße LxBxH:	1300 x 803 x 1267 mm

ART-NR.	BESCHREIBUNG	LISTENPREIS UVP (OHNE MWST. IN EUR)	LISTENPREIS UVP (INKL. MWST. IN EUR)
380821	STM 350 inkl. 1xDia-Scheibe USM Ø350	1.030,00	1.225,70

Zubehör siehe Seite 19

CTS 650

Premium-Steintrennmaschine für Baumaterialien, Kalksandsteine, Betonprodukte und Mauerwerksteine; inkl. 1 Dia-Scheibe



DETAILS

- 4-teilig: Rahmen mit Schneidkopf, Wanne, Auflagetisch, Füße
- 2-fach kugelgelagerte Wippe
- Schneidkopf mit Gasdruckdämpfer
- Schneidetisch mit kugelgelagerten Stahlaufrollen
- ideale Schnitttiefe für 25-cm-Steine
- im Umkehrschnitt 420 mm Schnitttiefe möglich
- Motor mit integrierter Motorbremse und Sanftanlaufregler für höchste Arbeitssicherheit
- umschaltbare Drehrichtung über Stecker
- direkter Antrieb der Diamantscheibe
- 4 geschlossene Kranhaken zur sicheren Umplatzierung
- voll verzinkt
- Beine mit Rädern, bzw. großen Standfüßen
- steckbare Wasserpumpe

TECHN. INFORMATIONEN

Motor:	4,0 kW / 400 V
Drehzahl:	1400 min ⁻¹
Durchmesser:	650x30 mm
Schnittlänge:	450 mm
Schnitttiefe:	250 mm
Gewicht:	125 kg
Maße LxBxH:	1300x710x1510 mm

ART-NR.	BESCHREIBUNG	LISTENPREIS UVP (OHNE MWST. IN EUR)	LISTENPREIS UVP (INKL. MWST. IN EUR)
370077	CTS 650 inkl. 1xDia-Scheibe Ø650x30	3.590,00	4.272,10

Zubehör siehe Seite 19



Massive Doppelrahmenkonstruktion erhöht die Stabilität beim Schneiden. Klappbare Griffe für den ergonomischen Transport, sowie 4 Stützvorrichtungen für den Paletten-Transport.



Nach vorne ausziehbare Wasserwanne. Praktisch für die rasche und einfache Reinigung.



Im Umkehrschnitt 420 mm Schnitttiefe möglich.

EMPFOHLENE TRENNSCHEIBEN

USM 350 für STM 350, USM 650 für CTS 650
Weitere Informationen in unserem Werkzeugkatalog
siehe Seite 15

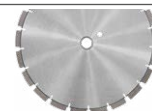

FB 700

Premium-Steintrennmaschine für den Hochbau, Strassenbau und Pflasterer; inkl. 1 Dia-Scheibe USM



Ein zentraler Kranhaken. Motor mit elektrischer Bremse sichert das rasche Anhalten der Diamanttrennscheibe.

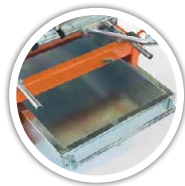

Ausziehbare Wasserwanne.



4 zusätzliche Metallösen, um die Maschine sicher zu transportieren.



Mobile Wippe mit stufenloser Einstellung ermöglicht präzise Ausschnitte.



Winkelanschlag 0-180°.



Steckbare Wasserpumpe für ein rasches und sicheres Auswechseln der Wasserpumpe.



TECHN. INFORMATIONEN

Motor:	5,5 kW / 400 V
Drehzahl:	2750 min ⁻¹
Durchmesser:	700x25,4 mm
Schnittlänge:	600 mm
Schnitttiefe:	290 mm
Gewicht:	350 kg
Maße LxBxH:	1470x900x1600 mm

ART.-NR.	BESCHREIBUNG	LISTENPREIS UVP (OHNE MWST. IN EUR)	LISTENPREIS UVP (INKL. MWST. IN EUR)
370153	FB 700 inkl. 1xDia-Scheibe USM Ø700x25,4	4.890,00	5.819,10

Zubehör siehe Seite 19

VARIANTEN MIT RIEMENANTRIEB

ART.-NR.	BESCHREIBUNG	MOTOR	DREHZAH (MIN ⁻¹)	BLATTGRÖSSE (MM)	SCHNITTIEFE (MM)	SCHNITTLÄNGE (MM)	GEWICHT (KG)	LISTENPREIS UVP (OHNE MWST. IN EUR)	LISTENPREIS UVP (INKL. MWST. IN EUR)
370152	FB 650 inkl. 1xDia-Scheibe USM Ø650	5,5kW/400V	2750	Ø650x25,4	270	600	350	4.490,00	5.343,10

EMPFOHLENE TRENNSCHEIBEN

USM 650, 700

Weitere Informationen in unserem Werkzeugkatalog siehe Seite 15

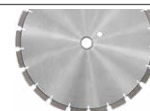

UTS 520

Universell einsetzbare, oben geführte Premium-Steintrennmaschine, ideal zum Bearbeiten großformatiger Beton- und Natursteinerzeugnisse sowie Feinsteinzeug; inkl. 1 Dia-Scheibe GX13 Silencio

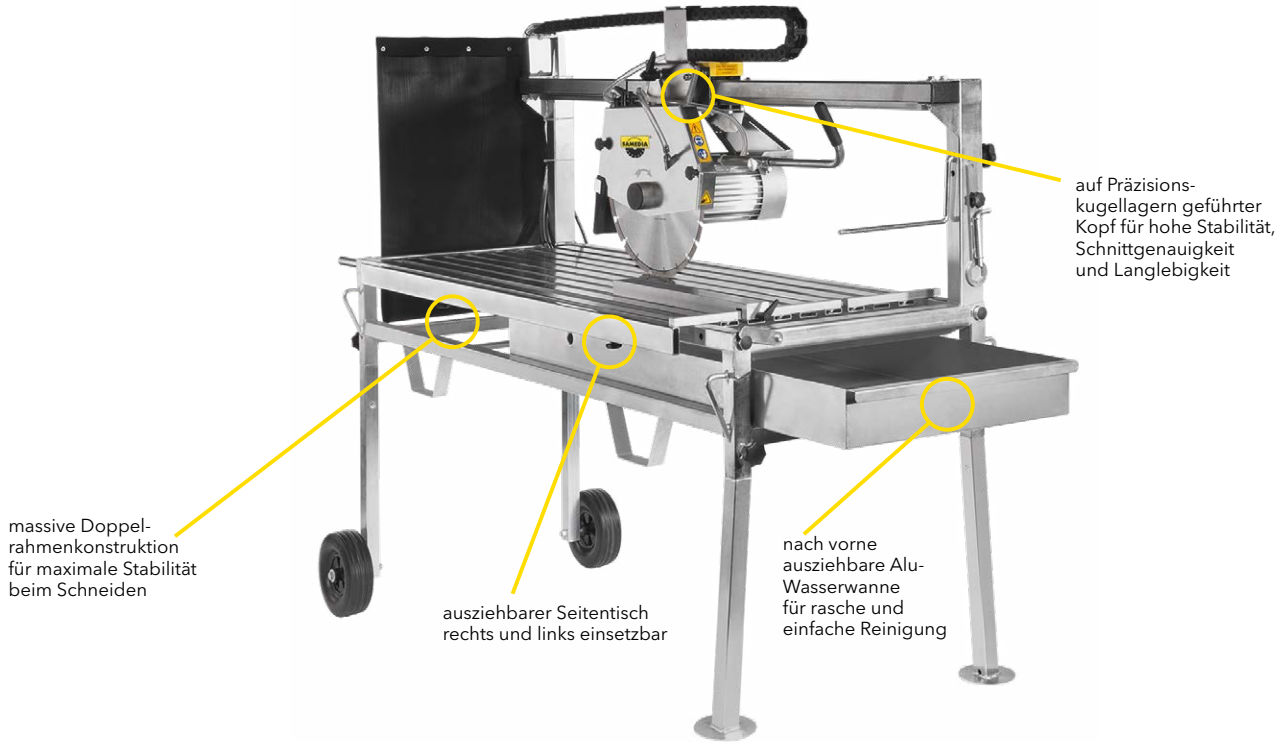

massive Doppelrahmenkonstruktion für maximale Stabilität beim Schneiden

ausziehbarer Seitentisch rechts und links einsetzbar

nach vorne ausziehbare Alu-Wasserwanne für rasche und einfache Reinigung

auf Präzisionskugellagern geführter Kopf für hohe Stabilität, Schnittgenauigkeit und Langlebigkeit



Integrierter versenkter Schalter und mehrfach gelagerter Wippkopf sichern Langlebigkeit und hohe Funktionalität.



Steckbare Wasserpumpe ermöglicht ein rasches Auswechseln ohne Werkzeugeinsatz.

TECHN. INFORMATIONEN

Motor:	2,2 kW / 230 V
Drehzahl:	2800 min ⁻¹
Durchmesser:	350x25,4 mm
Schnittlänge:	1200 mm
Schnitttiefe:	110 mm
Gewicht:	110 kg
Maße:	1535x820x1380 mm

ART.-NR.	BESCHREIBUNG	LISTENPREIS UVP (OHNE MWST. IN EUR)	LISTENPREIS UVP (INKL. MWST. IN EUR)
370067	UTS 520 inkl. 1xDia-Scheibe GX13 Ø350	3.390,00	4.034,10

Zubehör siehe Seite 19

VARIANTEN

ART.-NR.	MOTOR	DREHZAHL (MIN ⁻¹)	BLATTGRÖSSE (MM)	SCHNITTIEFE (MM)	SCHNITTLÄNGE (MM)	LISTENPREIS UVP (OHNE MWST. IN EUR)	LISTENPREIS UVP (INKL. MWST. IN EUR)
370075	2,6kW/230V	2800	Ø350x25,4	110	1200	3.540,00	4.212,60
370157	3,0kW/400V	2800	Ø350x25,4	110	1200	3.660,00	4.355,40
370074*	2,2kW/230V/4P	1400	Ø450x30,0	140	1200	3.760,00	4.474,40
370158	3,0kW/400V	2800	Ø450x25,4	150	1200	3.660,00	4.355,40
370159	4,0kW/400V	1400	Ø450x30,0	150	1200	4.190,00	4.986,10

*drehzahlreduziert

EMPFOHLENE TRENNSCHEIBEN

SHOXX GX13 SILENCIO, SHOXX KSX, SHOXX KX 13 SILENCIO
 Weitere Informationen in unserem Werkzeugkatalog
 siehe Seite 28, 32, 44



UTS 500

Universell einsetzbare, oben geführte Premium-Steintrennmaschine inkl. 1 Dia-Scheibe GX13 Silencio

MADE IN EUROPE

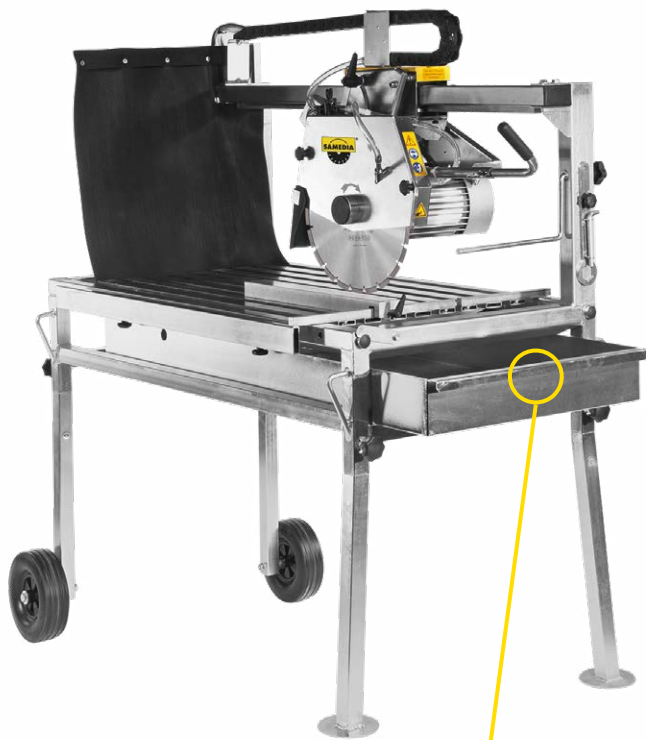

Steckbare Wasserpumpe ermöglicht ein rasches Auswechseln ohne Werkzeugeinsatz.



Elegante und praktische Kabel- und Schlauchführung mittels Kabelschlepp-Vorrichtung.



Nach vorne ausziehbare Alu-Wasserwanne. Praktisch für die rasche und einfache Reinigung.

DETAILS

- massive Doppelrahmenkonstruktion für maximale Stabilität beim Schneiden
- seitlich ausziehbarer Seitentisch für grossformatige Platten
- sauber verarbeitete, versenkbare Rohrgriffe sowie Kranhaken, ideal zum Transportieren
- mehrfach gelagerter Wippkopf für Langlebigkeit und hohe Funktionalität

TECHN. INFORMATIONEN

Motor:	2,2 kW / 230 V
Drehzahl:	2800 min ⁻¹
Durchmesser:	350x25,4 mm
Schnittlänge:	800 mm
Schnitttiefe:	110 mm
Gewicht:	96 kg
Maße:	1150x600x1350 mm

ART.-NR.	BESCHREIBUNG	LISTENPREIS UVP (OHNE MWST. IN EUR)	LISTENPREIS UVP (INKL. MWST. IN EUR)
370069	UTS 500 inkl. 1xDia-Scheibe GX13 Ø350 Silencio	2.590,00	3.082,10

Zubehör siehe Seite 19

VARIANTEN

ART.-NR.	MOTOR	DREHZAHL (MIN ⁻¹)	BLATTGRÖSSE (MM)	SCHNITTIEFE (MM)	SCHNITTLÄNGE (MM)	LISTENPREIS UVP (OHNE MWST. IN EUR)	LISTENPREIS UVP (INKL. MWST. IN EUR)
370105	2,6kW/230V	2800	Ø350x25,4	110	770	2.790,00	3.320,10
370154	3,0kW/400V	2800	Ø350x25,4	110	770	2.840,00	3.379,60
370139*	2,2kW/230V/4P	1400	Ø450x30,0	140	770	2.990,00	3.558,10
370155	3,0kW/400V	2800	Ø450x25,4	150	770	2.910,00	3.462,90
370156	4,0kW/400V	1400	Ø450x30,0	150	770	3.590,00	4.272,10

EMPFOHLENE TRENNSCHEIBEN

GX13 Silencio
Weitere Informationen in unserem Werkzeugkatalog
siehe Seite 28



UTS 420

Universell einsetzbare, oben geführte Premium-Steintrennmaschine für Hochbau, Galabau und Fliesenleger; inkl. 1 Dia-Scheibe GX13 Silencio



Inkl. 4 Kranhaken zur einfachen Montage.



Klappbare FüÙe für den einfachen Transport.



Seitentisch als Zubehör erhältlich.



Längsanschlag aus Vollaluminium passend zum geschützten, vertieften Maßstab.



Gehrungsschnitte bis 45° möglich.

DETAILS

- ausziehbare, leichte Wasserwanne aus Aluminium
- inkl. Tischverbreiterung, ermöglicht ein sicheres Auflegen von grossen Platten
- steckbare Wasserpumpe ermöglicht ein rasches Auswechseln ohne Werkzeugeinsatz
- mehrfach gelagerter Schneidkopf mit Wippfunktion und integriertem Gasdruckdämpfer für präzise Schnitte

TECHN. INFORMATIONEN

Motor:	2,2 kW / 230 V
Drehzahl:	2800 min ⁻¹
Durchmesser:	350x25,4 mm
Schnittlänge:	1200 - 1275 mm
Schnitttiefe:	110 mm
Gewicht:	113 kg
MaÙe:	1700x680x1550 mm

ART.-NR.	BESCHREIBUNG	LISTENPREIS UVP (OHNE MWST. IN EUR)	LISTENPREIS UVP (INKL. MWST. IN EUR)
370433	UTS 420 inkl. 1xDia-Scheibe GX13 Ø350 Silencio	3.040,00	3.617,60

Zubehör siehe Seite 19

EMPFOHLENE TRENNSCHEIBEN

GX13 Silencio
 Weitere Informationen in unserem Werkzeugkatalog
 siehe Seite 28



UTS 630



Vielseitige HighEnd-Steintrennmaschine für den Fliesenleger und Natursteinverarbeiter;
inkl. 1 Dia-Scheibe GX13 Silencio



Patentierte Gehrungsfunktion bis 45°. Das Schnittgut bleibt immer waagrecht auf dem Schneidisch fixiert. Die 100-prozentige Sicht auf das Schnittgut ist gewährt und sichert eine optimale Präzision.



Steckbare Wasserpumpe ermöglicht ein rasches Auswechseln ohne Werkzeugeinsatz.



Elegante und praktische Kabel- und Schlauchführung mittels Kabelschlepp-Vorrichtung.

TECHN. INFORMATIONEN

Motor:	2,2 kW / 230 V
Drehzahl:	2800 min ⁻¹
Durchmesser:	350x25,4 mm
Schnittlänge:	1300 mm
Schnitttiefe:	110 mm
Gewicht:	150 kg
Maße:	1750x800x1400 mm

ART-NR.	BESCHREIBUNG	LISTENPREIS UVP (OHNE MWST. IN EUR)	LISTENPREIS UVP (INKL. MWST. IN EUR)
370073	UTS 630 inkl. je 1x Dia-Scheibe Ø350	4.490,00	5.343,10

Zubehör siehe Seite 19

VARIANTEN

ART-NR.	MOTOR	DREHZAHL (MIN ⁻¹)	BLATTGRÖSSE (MM)	SCHNITTIEFE (MM)	SCHNITTLÄNGE (MM)	LISTENPREIS UVP (OHNE MWST. IN EUR)	LISTENPREIS UVP (INKL. MWST. IN EUR)
370164	2,6kW/230V	2800	Ø350	110	1350	4.690,00	5.581,10
370165	3kW/400V	2800	Ø350	110	1350	4.890,00	5.819,10
370167	3kW/400V	2800	Ø450	150	1350	5.240,00	6.235,60
370166	2,2kW/230V/4P	1400	Ø450	140	1350	5.340,00	6.354,60

UTS 130



Professionelle oben geführte Steintrennmaschine, ideal zum Bearbeiten großformatiger Beton- und Natursteinerzeugnisse sowie Feinsteinzeug; inkl. 1 Dia-Scheibe GX13



DETAILS

- Aluminiumrahmen - leicht, stabil, unverformbar & rostfrei
- Arbeitsfläche aus Edelstahl
- Kunststoffrollen für das einfache Rangieren

TECHN. INFORMATIONEN

Motor:	2,2 kW / 230 V
Drehzahl:	2800 min ⁻¹
Durchmesser:	300/350x25,4 mm
Schnittlänge:	1350 mm
Schnitttiefe:	85/110 mm
Gewicht:	105 kg
Maße:	1800x620x900 mm

ART-NR.	BESCHREIBUNG	LISTENPREIS UVP (OHNE MWST. IN EUR)	LISTENPREIS UVP (INKL. MWST. IN EUR)
380838	UTS 130 inkl. 1x Dia-Scheibe GX13 Ø350	2.190,00	2.606,10

Zubehör siehe Seite 19



Gehrungsschnitte bis 45° möglich.



Seitentisch als Zubehör erhältlich (siehe Zubehör Seite 19).

UTS 630 DREHZAHLREGULIERT



Vieleitige HighEnd-Steintrennmaschine für den Fliesenleger und Natursteinverarbeiter;
inkl. 1 Dia-Scheibe zum Schneiden und Fasen in einem Arbeitsgang für sauber verarbeitete Platten

PRÄZISE & EINZIGARTIG

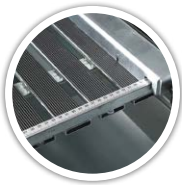

Gummierte Tischauflage, damit das Schnittgut ideal und sicher aufliegt. Präzise Mass-Skala (auch auf der Gegenseite), damit genaue Längsschnitte realisiert werden können.



Zum Schneiden und Fasen in einem Arbeitsgang.



Das Schnittgut bleibt immer waagrecht auf dem Schnitttisch fixiert. Die 100-prozentige Sicht auf das Schnittgut ist gewährt und sichert eine optimale Präzision.



Steckbare Wasserpumpe ermöglicht ein rasches Auswechseln ohne Werkzeugeinsatz.

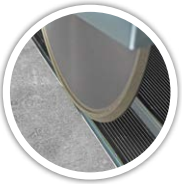

Fasen + Kanten polieren



Das Ergebnis: Eine sauber verarbeitete Platte.



Drehzahlregulation zur Optimierung der Schnittqualität.

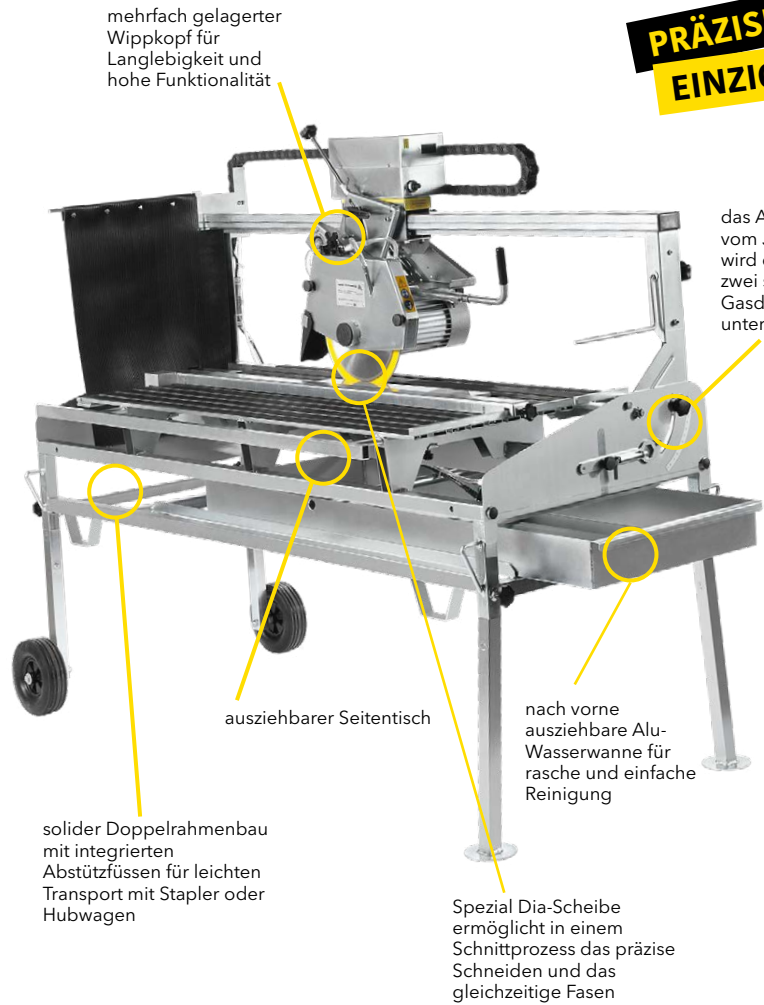

mehrfach gelagerter Wippkopf für Langlebigkeit und hohe Funktionalität

das Abkippen vom Joch wird durch zwei solide Gasdruckdämpfer unterstützt

ausziehbarer Seitentisch

nach vorne ausziehbare Alu-Wasserwanne für rasche und einfache Reinigung

solider Doppelrahmenbau mit integrierten Abstützfüssen für leichten Transport mit Stapler oder Hubwagen

Spezial Dia-Scheibe ermöglicht in einem Schnittprozess das präzise Schneiden und das gleichzeitige Fasen

TECHN. INFORMATIONEN

Motor:	2,2 kW / 230 V
Drehzahl:	2200-3450 min ⁻¹
Durchmesser:	300x25,4 mm
Schnittlänge:	1300 mm
Schnitttiefe:	85 mm
Gewicht:	155 kg
Maße:	1850x850x1520 mm

ART.-NR.	BESCHREIBUNG	LISTENPREIS UVP (OHNE MWST. IN EUR)	LISTENPREIS UVP (INKL. MWST. IN EUR)
370072	UTS 630 inkl. je 1x Dia-Scheibe Ø300/250	6.290,00	7.485,10

Zubehör siehe Seite 19

EMPFOHLENE TRENNSCHEIBEN

SHOXX KSX, KCM + Fassscheiben Ø250mm links/rechts

Weitere Informationen in unserem Werkzeugkatalog
siehe Seite 32, 34, Fassscheiben auf Anfrage erhältlich



UTS 520 DREHZAHLREGULIERT

Die Profi-Säge für den Garten- und Landschaftsbauer. Ideal zum Bearbeiten von Feinsteinzeug, Granit und großformatigen Bodenplatten; inkl. 1 Dia-Scheibe GX13 Silencio

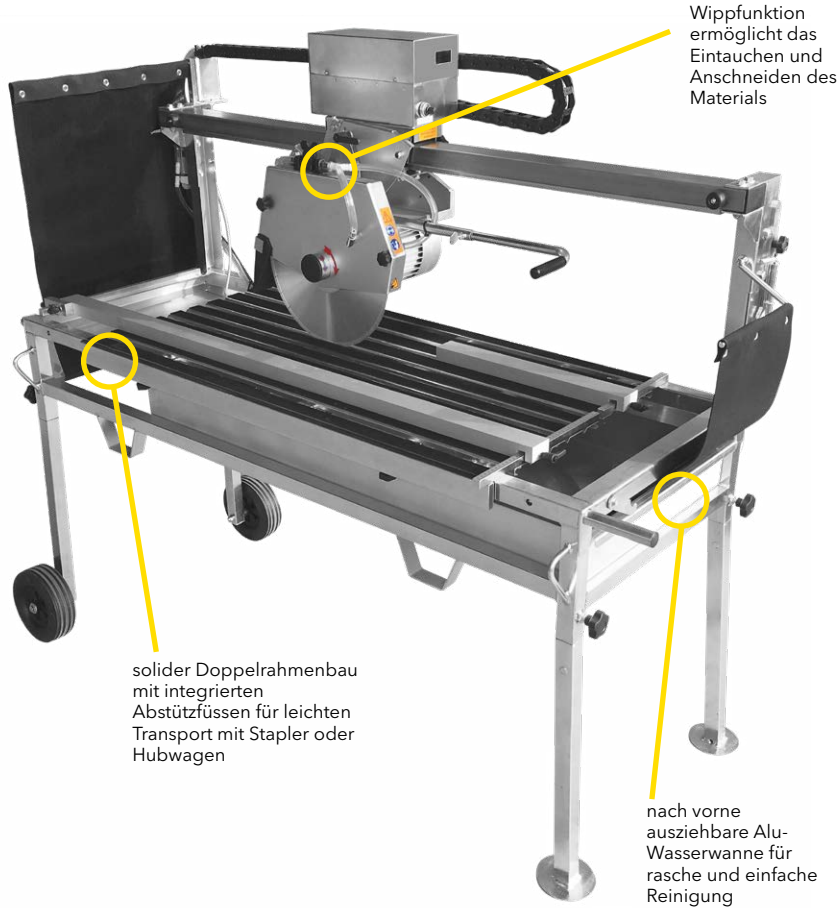

Wippfunktion ermöglicht das Eintauchen und Anschneiden des Materials

solider Doppelrahmenbau mit integrierten Abstützfüssen für leichten Transport mit Stapler oder Hubwagen

nach vorne ausziehbare Alu-Wasserwanne für rasche und einfache Reinigung



Drehzahlregulation zur Optimierung der Schnittqualität.

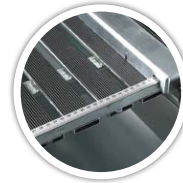

Gummierte Tischauflage, damit das Schnittgut ideal und sicher aufliegt. Präzise Mass-Skala (auch auf der Gegenseite), damit genaue Längsschnitte realisiert werden können.



Steckbare Wasserpumpe ermöglicht ein rasches Auswechseln ohne Werkzeugeinsatz.



Nach vorne ausziehbare Alu-Wasserwanne. Praktisch für die rasche und einfache Reinigung.

TECHN. INFORMATIONEN

Motor:	2,2 kW / 230 V
Drehzahl:	2200-3450 min ⁻¹
Durchmesser:	350x25,4 mm
Schnittlänge:	1200 mm
Schnitttiefe:	110 mm
Gewicht:	110 kg
Maße:	1535x820x1400 mm

ART-NR.	BESCHREIBUNG	LISTENPREIS UVP (OHNE MWST. IN EUR)	LISTENPREIS UVP (INKL. MWST. IN EUR)
370071	UTS 520 inkl. je 1x Dia-Scheibe Ø350	4.990,00	5.938,10

Zubehör siehe Seite 19

EMPFOHLENE TRENNSCHEIBEN

SHOXX GX13 SILENCIO, SHOXX KXS, SHOXX KX 13 SILENCIO

Weitere Informationen in unserem Werkzeugkatalog

siehe Seite 28, 32, 44



TTS 520

Premium Fliesen-Säge zum Schneiden von großformatigen Feinsteinzeug- und Natursteinplatten bis zu einer Stärke von max. 30 mm; inkl. 1 Dia-Scheibe KCM



Klappbare Standfüsse ermöglichen den einfachen Transport und Aufbau der Maschine.



Die Tischverbreiterung ermöglicht ein sicheres Auflegen von grossen Platten.



Steckbare Wasserpumpe ermöglicht ein rasches Auswechseln ohne Werkzeugeinsatz.



45 Grad-Schnitte von der rechten Seite. Der optionale Seitentisch kann einfach ohne Werkzeug links und rechts fixiert werden.



Sauber und sicher verlegte Komponenten: Kabelschlepp & Elektroschalter.



Seitentisch nicht im Lieferumfang enthalten (siehe Zubehör Seite 19)

TECHN. INFORMATIONEN

Motor:	2,2 kW / 230 V
Drehzahl:	2800 min ⁻¹
Durchmesser:	250x25,4 mm
Schnittlänge:	1500 mm
Schnitttiefe:	62 mm
Gewicht:	108 kg
Maße:	1880x580x1410 mm

ART-NR.	BESCHREIBUNG	LISTENPREIS UVP (OHNE MWST. IN EUR)	LISTENPREIS UVP (INKL. MWST. IN EUR)
370068	TTS 520 inkl. 1x Dia-Scheibe KCM Ø250	2.990,00	3.558,10

Zubehör siehe Seite 19

EMPFOHLENE TRENNSCHEIBEN

SHOXX KSX, KCM

Weitere Informationen in unserem Werkzeugkatalog

siehe Seite 32, 34



TTS 500

Premium Fliesen-Säge zum Schneiden von Feinsteinzeug und Natursteinplatten bis zu einer Stärke von max. 30 mm; inkl. 1 Dia-Scheibe KCM

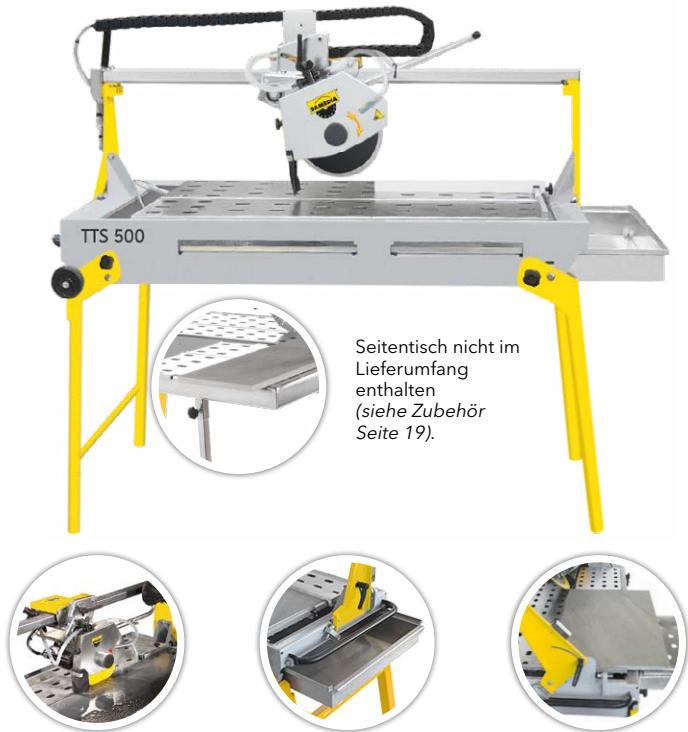

Seitentisch nicht im Lieferumfang enthalten (siehe Zubehör Seite 19).



Mobiler mehrfachgelagerter Schneidkopf mit Wippe und integriertem Gasdruckdämpfer, sichert einen präzisen Schnitt.



Ausziehbare Wasserwanne zur einfachen und schnellen Reinigung.



45 Grad-Schnitte von der rechten Seite. Der optionale Seitentisch kann einfach ohne Werkzeug links und rechts fixiert werden.

DETAILS

- das Leichtgewicht unter den Fliesentrennmaschinen mit 1000 mm Schnittlänge
- empfohlene Schnitttiefe < 30 mm
- seitliche Stütze zum Auflegen/Abstützen von grossflächigem Material
- ausziehbare Wasserwanne aus Aluminium
- mit Kabelschlepp
- mehrfach gelagerter Wippkopf für Langlebigkeit und hohe Funktionalität

TECHN. INFORMATIONEN

Motor:	2,2 kW / 230 V
Drehzahl:	2800
Durchmesser:	230x25,4 mm
Schnittlänge:	1000 mm
Schnitttiefe:	60 mm
Gewicht:	59 kg
Maße:	1270x580x1210 mm

ART.-NR.	BESCHREIBUNG	LISTENPREIS UVP (OHNE MWST. IN EUR)	LISTENPREIS UVP (INKL. MWST. IN EUR)
370065	TTS 500 inkl. 1x Dia-Scheibe KCM Ø230	2.140,00	2.546,60

Zubehör siehe Seite 19

TTS 130

Fliesen-Säge zum Schneiden von großformatigen Feinsteinzeug bis zu einer Stärke von max. 10 mm; inkl. 1 Dia-Scheibe KSX



Seitentisch nicht im Lieferumfang enthalten.



Parallelanschlag als Zubehör erhältlich.

DETAILS

- Aluminiumrahmen - leicht, stabil, unverformbar & rostfrei
- Arbeitsfläche aus Edelstahl
- Gehrungsschnitt bis max. 45°

TECHN. INFORMATIONEN

Motor:	1,1 kW / 230 V
Drehzahl:	2800
Durchmesser:	180/200x25,4 mm
Schnittlänge:	1330/1350 mm
Schnitttiefe:	20/25 mm
Gewicht:	56 kg
Maße:	1180x550x800

ART.-NR.	BESCHREIBUNG	LISTENPREIS UVP (OHNE MWST. IN EUR)	LISTENPREIS UVP (INKL. MWST. IN EUR)
380804	TTS 130 inkl. 1xDia-Scheibe KSX Ø200	1.390,00	1.654,10

Zubehör siehe Seite 19

ZUBEHÖR FÜR STEINTRENNMASCHINEN

ART.-NR.	BESCHREIBUNG	CTS 800/830	CTS 500	STM 350	CTS 650	FB 650/700	UTS 520	UTS 500	UTS 420	UTS 630	UTS 130	TTS 520	TTS 500	TTS 130	LISTENPREIS UVP (OHNE MWST. IN EUR)	LISTENPREIS UVP (INKL. MWST. IN EUR)
370255	Winkelanschlag 0 - 180°		✓		✓		✓	✓	✓	✓		✓	✓		59,00	70,21
370090	Betriebsstundenzähler (Preis inkl. Montage. Verfügbar nur bei Neumaschinen)	✓	✓		✓		✓	✓		✓		✓	✓		410,00	487,90
370436	Laser Batteriebetrieb (Preis inkl. Montage. Verfügbar nur bei Neumaschinen)	✓	✓				✓	✓		✓					590,00	702,10
370284	Spezialgriff für Rolltischmaschinen	✓	✓		✓										210,00	249,90
370070	Seitentisch								✓			✓	✓		349,00	415,31
390330	Seitentisch mit Rollen										✓			✓	369,00	439,11
370479	Längsanschlag 1040 mm						✓		✓	✓		✓	✓		139,00	165,41
370147	Längsanschlag 1350 mm (Nur in Verbindung mit Artikel 370480)									✓		✓			139,00	165,41
370480	Magnet zu Längsanschlag						✓		✓	✓		✓	✓		119,00	141,61
370483	Längsanschlag für Rollentisch		✓		✓										29,00	34,51
370482	Längsanschlag 450 mm					✓	✓	✓	✓	✓		✓	✓		59,00	70,21
390403	Längsanschlag UTS										✓				219,00	260,61
390331	Längsanschlag TTS													✓	199,00	236,81
370185	Wasserpumpe S1 mit Stecker	✓	✓		✓		✓	✓	✓	✓		✓	✓		59,00	70,21
370203	Wasserpumpe groß mit Stecker					✓									75,00	89,25
370240	Wasserpumpe universal ohne Stecker	✓	✓	✓	✓		✓	✓	✓	✓	✓	✓	✓	✓	25,00	29,75



Winkelanschlag 0 - 180°
370255



Betriebsstundenzähler
370090

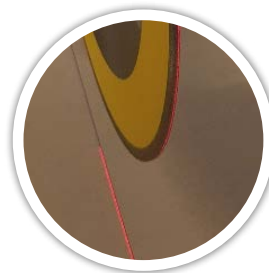

Laser Batteriebetrieb
370436



Spezialgriff für
Rolltischmaschinen 370284



Seitentisch
370070



Seitentisch mit Rollen
390330



Magnet zu Längsanschlag
370480



Längsanschlag
370479, 370482, 370147



Längsanschlag
390331, 390403

ECS 500

Professioneller Elektro-Trennschleifer Ø350, geeignet für den Nass- und Trockenschnitt

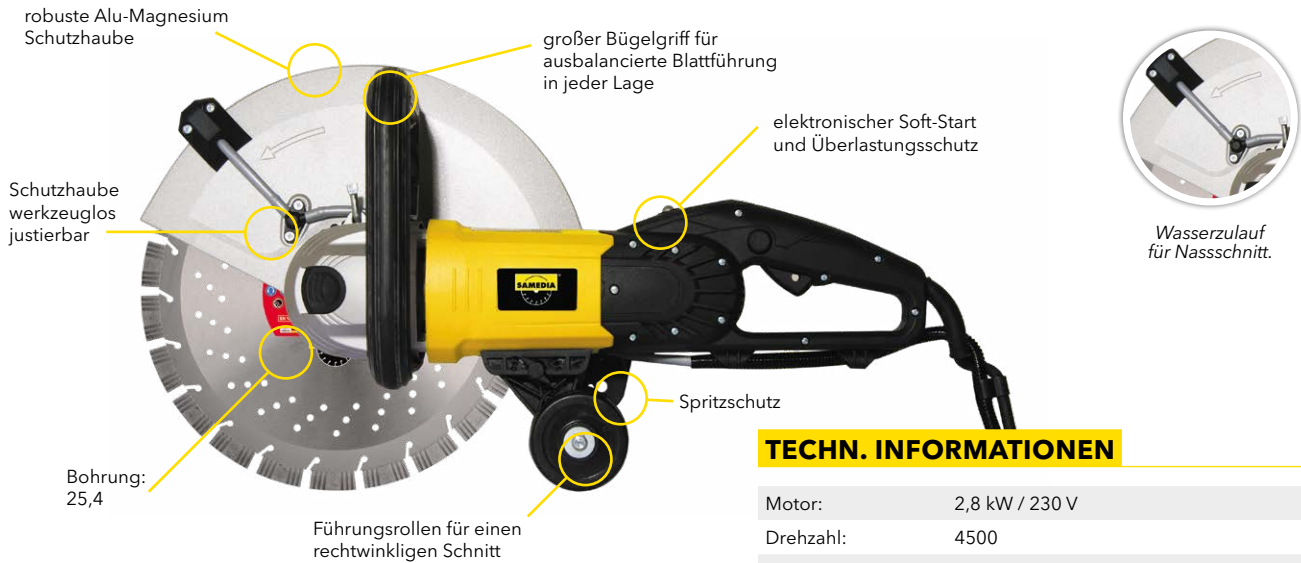

TECHN. INFORMATIONEN

Motor:	2,8 kW / 230 V
Drehzahl:	4500
Durchmesser:	350x25,4 mm
Schnitttiefe:	125 mm
Gewicht:	7,9 kg

ART.-NR.	BESCHREIBUNG	LISTENPREIS UVP (OHNE MWST. IN EUR)	LISTENPREIS UVP (INKL. MWST. IN EUR)
370236	Elektro-Trennschleifer Ø350	799,00	950,81
370249	Gleitschuh f. Nass- u. Staubabsaugung	119,00	141,61

PASSEND ZU ECS 500 (optional als Zubehör erhältlich):



ECS 500 PROFI-SETS

	ECS 500	SHOXX GX13 SILENCIO	GLEIT-SCHUH	ART.-NR.	LISTENPREIS UVP (OHNE MWST. IN EUR)	LISTENPREIS UVP (INKL. MWST. IN EUR)
ECS 500 PROFI-SET 1	x	x		380893	849,00	1.010,31
ECS 500 PROFI-SET 2	x	x	x	380904	934,00	1.111,46

EMPFOHLENE TRENNSCHEIBE

SHOXX GX13 SILENCIO
 Weitere Informationen in unserem Werkzeugkatalog
 siehe Seite 28



AGR 500

Profi-Sets für Fliesenleger und Sanitär-Installateure: Premium-Winkelschleifer & Werkzeuge



DETAILS

- kraftvoller 1.000 W-Motor mit elektronischer Drehzahlregulierung, Leerlaufdrehzahl: 2.800-10.500/min
- Marathon-Motor mit bis zu 50 % mehr Drehmoment und bis zu 20 % höherer Überlastfähigkeit für schnelleren Materialabtrag und eine längere Lebensdauer
- werkzeuglos verstellbare Schutzhaube
- mechanische Sicherheitskupplung: minimiert Kick-Back beim Blockieren der Scheibe auf das am Markt niedrigste Niveau - für maximalen Anwenderschutz und zügiges Weiterarbeiten

TECHN. INFORMATIONEN

Motor:	1,0 kW / 230 V
Drehzahl:	2.800 - 10.500
Durchmesser:	115/125x22,23 mm
Gewicht:	2,1 kg

PROFI-SET FLIESENLEGER AGR 500 / 125MM

ART. NR. 380876

€ 439,00

UVP netto ohne MwSt.,
€ 522,41 inkl. MwSt.

- 1x AGR 500 Winkelschleifer
- 1x DBV 20x45 M14 15x3
- 1x DBV 32x45 M14 15x3
- 1x DBV 38x45 M14 15x3
- 1x DBV 50x35 M14 15x3
- 1x DBV 65x35 M14 15x3
- 1x GTM 125x22,23
- 1x KTM 125x22,23
- 1x KVX 125x22,23
- 10x TKE 125x1,0x22,23 (VPE =10 in Metalldose)
- 1x Koffer



FSB 500

Fugenschneider für Beton und Asphalt



TECHNISCHE INFORMATIONEN

Motor:	Honda GX 390 Benzin
kW / PS:	9,6 / 13
Durchmesser:	350 / 450 / 500x25,4 mm
Schnitttiefe:	125 / 175 / 185 mm
Gewicht:	135 kg

DETAILS

Einsatzbereich:

- Straßenreparaturarbeiten in Beton oder Asphalt
- Schneidarbeiten in Rohrgräben bei der Rohrverlegung
- Einbau von Dehnungsfugen in Betonböden
- Ausschneiden von Kanälen für Kontaktschleifen oder Kabelverlegung

Spezielle Eigenschaften:

- maximaler Schnitt = 185 mm bei Einsatz einer 500 mm-Trennscheibe
- einfache Stellbremsfunktion für hohe Sicherheit
- solider Rahmen / Chassis
- geringe Vibration
- einfache Wartung der Schneidwellenlager
- Wassertank aus Stahl 35 Lt.

ART.-NR.	BESCHREIBUNG	LISTENPREIS UVP (OHNE MWST. IN EUR)	LISTENPREIS UVP (INKL. MWST. IN EUR)
370100	FSB 500 Fugenschneider	2.490,00	2.963,10

EMPFOHLENE TRENNSCHEIBE

MASTER BFM, SHOXX AX13
 Weitere Informationen in unserem Werkzeugkatalog
 siehe Seite 13, 41

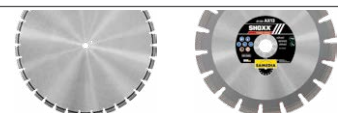

BOHREN



BSS 180

Kompaktes, universelles Kernbohrsystem für Freihand- und ständergeführten Einsatz.
Zum Nass- und Trockenbohren



**KOMPAKT UND
UNIVERSELL!**



Höhen- und Seitenlibelle im Vorschubschlitten integriert

Zentrierhilfe zum Anbohren



BESTEHEND AUS

- BMF 180 Kernbohrmaschine 2-Gang, 2.200 W, 230V (auch zum Freihand-Bohren geeignet)
- BSP 220 Bohrständer

DETAILS

- Bohrbereich (mm): 32-220
- Bohrständer stufenlos schwenkbar bis 45°
- Lieferung Bohrmotor im Transportkoffer
- Spannhalsaufnahme Ø 60 mm (RAPID LOCK)
- Gesamtgewicht (kg): 17,6 (BMF 180 6,0 kg; BSP 220 11,6 kg)

ART.-NR.	BESCHREIBUNG	LISTENPREIS UVP (OHNE MWST. IN EUR)	LISTENPREIS UVP (INKL. MWST. IN EUR)
380501	BSS 180 Kernbohrsystem	1.780,00	2.118,20

* Preis ohne Bohrkronen

BSS 200

Kompaktes, universelles Kernbohrsystem für Freihand- und ständergeführten Einsatz.
Mit Wechseladapter zum einfachen Umrüsten von Nassbohren auf Trockenbohren mit Staubabsaugung.



**INTEGRIERTE
STAUBABSAUGUNG**

BESTEHEND AUS

- BMF 200 Kernbohrmaschine 3-Gang, 2.200 W, 230V
- BSP 220 Bohrständler

DETAILS

- Spannhalsaufnahme 60 mm (RAPID LOCK)
- Bohrbereich (mm): 20-200
- Bohrständler stufenlos schwenkbar bis 45°
- Gesamtgewicht (kg): 18,9 (BMF 200 7,3 kg; BSP 220 11,6 kg)
- inkl. Schnellkupplung für Staubabsaugung bei Trockenbohrung
- inkl. Schnellkupplung für Wasseranschluss
- Lieferung Bohrmotor im Transportkoffer

ART.-NR.	BESCHREIBUNG	LISTENPREIS UVP (OHNE MWST. IN EUR)	LISTENPREIS UVP (INKL. MWST. IN EUR)
380925	BSS 200 Kernbohrsystem	1.880,00	2.237,20

* Preis ohne Bohrkronen

BSS 220

Leistungsstarkes Kernbohrsystem



**LEISTUNGS-
STARK!**

BESTEHEND AUS

- BMS 220 Kernbohrmaschine 3-Gang, 2.200 W, 230V
- BSP 222 Bohrständler

DETAILS

- Motorschnellwechselsystem (RAPID LOCK) 4-Loch
- Bohrbereich (mm): 20-220
- Bohrständler stufenlos schwenkbar bis 45°
- Gesamtgewicht (kg): 18,9 (BMS 220 7,3 kg; BSP 222 11,6 kg)

ART.-NR.	BESCHREIBUNG	LISTENPREIS UVP (OHNE MWST. IN EUR)	LISTENPREIS UVP (INKL. MWST. IN EUR)
380502	BSS 220 Kernbohrsystem	1.940,00	2.308,60

* Preis ohne Bohrkronen

BSS 300

Profi Kernbohrsystem



BESTEHEND AUS

- BMS 300 Kernbohrmotor 2-Gang, 3.420 W, 230V
- BSP 300 Bohrständler

DETAILS

- Motorschnellwechselsystem (RAPID LOCK) 6-Loch
- Bohrbereich (mm): 80-300
- Drehzahl Leerlauf (1/min): 490/1160
- Bohrständler stufenlos schwenkbar bis 45°
- Gesamtgewicht (kg): 32,6 (BMS 300 13 kg; BSP 300 19,6 kg)

ART.-NR.	BESCHREIBUNG	LISTENPREIS UVP (OHNE MWST. IN EUR)	LISTENPREIS UVP (INKL. MWST. IN EUR)
380656	BSS 300 Kernbohrsystem	2.640,00	3.141,60

* Preis ohne Bohrkronen

BSS 350

Leistungsstarkes Profi-Kernbohrsystem



BESTEHEND AUS

- BMS 350 Kernbohrmotor 3-Gang, 3.420 W, 230 V
- Bohrständler BSP 300 (RAPID LOCK)
- Distanzplatte 45mm 6-Loch

DETAILS

- Motorschnellwechselsystem (RAPID LOCK) 6-Loch
- Bohrbereich (mm): 40 -350
- Drehzahl Leerlauf (1/min): 330/750/1390
- Gesamtgewicht (kg): 33,6 (BMS 350 14 kg; BSP 300 19,6 kg)

ART.-NR.	BESCHREIBUNG	LISTENPREIS UVP (OHNE MWST. IN EUR)	LISTENPREIS UVP (INKL. MWST. IN EUR)
380873	BSS 350 Kernbohrsystem	2.840,00	3.379,60

* Preis ohne Bohrkronen

BMF 090

Dosensenkermaschine für Elektroinstallation



Set mit DAZ 100 Absaugvorsatz (Dosensenker nicht enthalten)

Set Standard mit Adapter M16 und Zentrierbohrer

DETAILS

- MASTERTRONIC - Multifunktionselektronik mit Überlastschutz und Softstart
- Sicherheits-Rutschkupplung
- Seitengriff mit Spannhals 60 mm
- im praktischen Transportkoffer
- Bohrbereich (mm): 32-162

TECHN. INFORMATIONEN

Motor:	2,2 kW / 230 V
Durchmesser:	162 mm
Gewicht:	4,8 kg

ART.-NR.	BESCHREIBUNG	LISTENPREIS UVP (OHNE MWST. IN EUR)	LISTENPREIS UVP (INKL. MWST. IN EUR)
380878	Profi-Set BMF 090 Standard	790,00	940,10
380879	Profi-Set BMF 090 mit Absaugung DAZ 100	830,00	987,70

BMF 160

Freihand 1-Gang-Kernbohrmaschine - ideal zum Trockenbohren



DETAILS

- trocken und nass einsetzbar
- MASTERTRONIC - Multifunktionselektronik mit Überlastschutz und Softstart
- Sicherheits-Rutschkupplung mit PRCD-Schutzschalter
- Bohrkronenanschluß mit Doppelspindel 1 1/4" UNC plus R 1/2" (auch für gleichzeitige Zentrierung verwendbar)
- Schnellkupplungsanschluß für die Wasserzufuhr
- Spannhals 60 mm
- im praktischen Transportkoffer

TECHN. INFORMATIONEN

Motor:	1,8 kW / 230 V
Drehzahl:	550 min ⁻¹
Drehmoment:	23,3 Nm
Durchmesser:	165 mm
Gewicht:	4,6 kg

- Bohrbereich Beton (mm): 65-130 (ab 80 mm Ständerbetrieb empf.)
- Bohrbereich Mauerwerk (mm): 65-165 empfohlener Max-Ø 165 mm bei Freihandführung

ART.-NR.	BESCHREIBUNG	LISTENPREIS UVP (OHNE MWST. IN EUR)	LISTENPREIS UVP (INKL. MWST. IN EUR)
390088	BMF 160 Kernbohrmaschine	890,00	1.059,10

BMF 180

Robuste 2-Gang-Kernbohrmaschine universell für Freihand- und Ständerbetrieb



DETAILS

- trocken und nass einsetzbar
- MASTERTRONIC - Multifunktionselektronik mit Überlastschutz und Softstart
- Sicherheits-Rutschkupplung mit PRCD-Schutzschalter
- Bohrkronenanschluß mit Doppelspindel 1 1/4" UNC plus R 1/2" (auch für gleichzeitige Zentrierung verwendbar)
- Schnellkupplungsanschluß für die Wasserzufuhr Spannhals 60 mm
- im praktischen Transportkoffer

TECHN. INFORMATIONEN

Motor:	2,2 kW / 230 V
Drehzahl:	510 / 1030 min ⁻¹
Drehmoment:	27,5 / 14,9 Nm
Durchmesser:	225 mm
Gewicht:	6,0 kg

- Bohrbereich Beton (mm): 32-180 (ab 80 mm Ständerbetrieb empfohlen)
- Bohrbereich Mauerwerk (mm): 32-225 empfohlener Max-Ø 182 mm bei Freihandführung

ART.-NR.	BESCHREIBUNG	LISTENPREIS UVP (OHNE MWST. IN EUR)	LISTENPREIS UVP (INKL. MWST. IN EUR)
390047	BMF 180 Kernbohrmaschine	1.190,00	1.416,10

BMF 200

Leistungsstarke 3-Gang-Kernbohrmaschine universell für Freihand- und Ständerbetrieb



DETAILS

- MASTERTRONIC - Multifunktionselektronik mit Überlastschutz und Softstart
- mit Wechseladapter zum einfachen Umrüsten von Nass- auf Trockenbohren mit Staubabsaugung
- Sicherheits-Rutschkupplung mit PRCD-Schutzschalter
- Bohrkronenanschluß mit Doppelspindel 1 1/4" UNC plus R 1/2" (auch für gleichzeitige Zentrierung verwendbar)
- Schnellkupplungsanschlüsse für die Wasserzufuhr oder Staubabsaugung, inkl. Adapter
- Spannhals 60 mm

TECHN. INFORMATIONEN

Motor:	2,2 kW / 230 V
Drehzahl:	750 / 1080 / 2500 min ⁻¹
Drehmoment:	28,8 / 12,0 / 8,6 Nm
Durchmesser:	202 / 252 mm
Gewicht:	7,3 kg

- Bohrbereich Beton (mm): 20-202 (ab 80 mm Ständerbetrieb empfohlen)
- Bohrbereich Mauerwerk (mm): 20-252
- empfohlener Max-Ø 182 mm bei Freihandführung
- im praktischen Transportkoffer
- trocken und nass einsetzbar

ART.-NR.	BESCHREIBUNG	LISTENPREIS UVP (OHNE MWST. IN EUR)	LISTENPREIS UVP (INKL. MWST. IN EUR)
370450	BMF 200 Kernbohrmaschine	1.290,00	1.535,10

BMS 220

Leichter 3-Gang-Kernbohrmotor - für ständergeführten Einsatz



DETAILS

- MASTERTRONIC - Multifunktionselektronik mit Überlastschutz und Softstart
- Sicherheits-Rutschkupplung mit PRCD-Schutzschalter
- Bohrkronenanschluß mit Doppelspindel 1 1/4" UNC & R 1/2"
- Schnellkupplungsanschluß für die Wasserzufuhr
- Wechselplatte mit Standard-Lochbild

TECHN. INFORMATIONEN

Motor:	2,2 kW / 230 V
Drehzahl:	350 / 920 / 1280 min ⁻¹
Drehmoment:	40,1 / 16,7 / 12,0 Nm
Durchmesser:	220 / 320 mm
Gewicht:	7,3 kg

- Bohrbereich Beton (mm): 30-220
- Bohrbereich Mauerwerk (mm): 30-320

ART.-NR.	BESCHREIBUNG	LISTENPREIS UVP (OHNE MWST. IN EUR)	LISTENPREIS UVP (INKL. MWST. IN EUR)
390048	BMS 220 Kernbohrmotor	1.350,00	1.606,50

BMS 300

Robuster 2- Gang-Kernbohrmotor - für ständergeführten Einsatz



DETAILS

- MASTERTRONIC - Multifunktionselektronik mit Überlastschutz und Softstart
- Sicherheits-Rutschkupplung mit PRCD-Schutzschalter
- Bohrkronenanschluß mit Doppelspindel 1 1/4" UNC plus R 1/2"
- Schnellkupplungsanschluß für die Wasserzufuhr
- Wechselplatte mit Standard-Lochbild

TECHN. INFORMATIONEN

Motor:	3,4 kW / 230 V
Drehzahl:	190 / 390 min ⁻¹
Drehmoment:	157 / 75 Nm
Durchmesser:	350 mm
Gewicht:	13,0 kg

- Bohrbereich Beton (mm): 80-350
- Bohrbereich Mauerwerk (mm): 80-350

ART.-NR.	BESCHREIBUNG	LISTENPREIS UVP (OHNE MWST. IN EUR)	LISTENPREIS UVP (INKL. MWST. IN EUR)
390203	BMS 300 Kernbohrmotor	1.750,00	2.082,50

BMS 350

Robuster 3- Gang-Kernbohrmotor - für ständergeführten Einsatz



DETAILS

- MASTERTRONIC - Multifunktionselektronik mit Überlastschutz und Softstart
- Sicherheits-Rutschkupplung mit PRCD-Schutzschalter
- Bohrkronenanschluß mit Doppelspindel 1 1/4" UNC plus R 1/2"
- Schnellkupplungsanschluß für die Wasserzufuhr

TECHN. INFORMATIONEN

Motor:	3,0 kW / 230 V
Drehzahl:	220 / 500 / 935
Drehmoment:	99 / 43 / 21
Durchmesser:	350 mm
Gewicht:	14,0 kg

- Wechselplatte mit Standard-Lochbild
- Bohrbereich Beton (mm): 30-350

ART.-NR.	BESCHREIBUNG	LISTENPREIS UVP (OHNE MWST. IN EUR)	LISTENPREIS UVP (INKL. MWST. IN EUR)
370102	BMS 350 Kernbohrmotor	1.950,00	2.320,50

BSP 220 / BSP 222

Kompakter Kernbohrständer erhältlich in den Versionen BSP 220 (mit Spannhalsaufnahme KBZ 300) und BSP 222 (mit Montageplatte 4-Loch KBZ 350)



Abb. BSP 220

DETAILS

- stufenlos schwenkbar bis 45 Grad
- Spannhalsaufnahme 60 mm mit Schnellspannvorrichtung RAPID LOCK (BSP 220)
- Motorwechselplatte mit Schnellspannvorrichtung RAPID LOCK (BSP 222)
- Höhen- und Seitenlibelle im Vorschubschlitten integriert
- Bohrtiefenskala
- magnetischer Vorschubhebel - passt auch auf alle Verschraubungen am Bohrständer
- Zentrierhilfe zum Anbohren
- leicht und präzise durch hochfeste Aluminium-Bauweise
- inkl. Schlüsselsatz
- Radsatz als Zubehör erhältlich

TECHN. INFORMATIONEN

Bohrbereich:	bis 220 mm
nutzbare Bohrkronenlänge:	bis 500 mm
Gewicht:	11,6 kg
Hub:	580 mm



KBZ 300

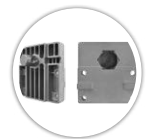

KBZ 350

ART.-NR.	BESCHREIBUNG	LISTENPREIS UVP (OHNE MWST. IN EUR)	LISTENPREIS UVP (INKL. MWST. IN EUR)
390058	BSP 220 mit KBZ 300	590,00	702,10
370455	BSP 222 mit KBZ 350	590,00	702,10

BSP 300

Robuster Kernbohrständer



DETAILS

- stufenlos schwenkbar bis 45 Grad
- Motorwechselplatte mit Schnellspannvorrichtung (RAPID LOCK)
- Höhen- und Seitenlibelle im Vorschubschlitten integriert
- Bohrtiefenskala
- Magnetischer Vorschubhebel - passt auch auf alle Verschraubungen am Bohrständer
- Zentrierhilfe zum Anbohren
- massive Stahlbauweise, Bodenplatte aus Aluminium
- Laufräder für leichten Transport
- inkl. Schlüsselsatz

TECHN. INFORMATIONEN

Bohrbereich:	bis 300 mm
nutzbare Bohrkronenlänge:	bis 600 mm
Gewicht:	19,6 kg
Hub:	700 mm

ART.-NR.	BESCHREIBUNG	LISTENPREIS UVP (OHNE MWST. IN EUR)	LISTENPREIS UVP (INKL. MWST. IN EUR)
390204	BSP 300 Kernbohrständer	890,00	1.059,10

ZUBEHÖR FÜR KERNBOHRGERÄTE



KBZ 610

Befestigungsset Beton

- 1 Spreizelement 16 SE
- 1 Spindelbolzen 16/50/160
- 1 U-Scheibe
- 1 Spannmutter



KBZ 630

Spreizelemente für Befestigungsset Beton

ART.-NR.	BESCHREIBUNG	LISTENPREIS UVP (OHNE MWST. IN EUR)	LISTENPREIS UVP (INKL. MWST. IN EUR)
390277	KBZ 610 Befestigungsset Beton	85,00	101,15

ART.-NR.	BESCHREIBUNG	LISTENPREIS UVP (OHNE MWST. IN EUR)	LISTENPREIS UVP (INKL. MWST. IN EUR)
390278	KBZ 630 Spreizelemente (VPE 25 St.)	55,00	65,45



KBZ 670

RAWL-Ankerschale M12 für Mauerwerk



KBZ 690

Befestigungsset Mauerwerk Kordelgewindestange und Flügelmutter

ART.-NR.	BESCHREIBUNG	LISTENPREIS UVP (OHNE MWST. IN EUR)	LISTENPREIS UVP (INKL. MWST. IN EUR)
390155	KBZ 670 RAWL-Ankerschale	3,90	4,64

ART.-NR.	BESCHREIBUNG	LISTENPREIS UVP (OHNE MWST. IN EUR)	LISTENPREIS UVP (INKL. MWST. IN EUR)
390255	KBZ 690 Befestigungsset Mauerwerk	46,00	54,74
390154	KBZ 620 Einschlaganker M12i Ø16 (VPE 25 St.)	27,00	32,13
390254	Setzwerkzeug für Einschlaganker M12	11,90	14,16



KBZ 400-410

Zentrierstange

- KBZ 400: Zentrierstange zum Freihandbohren für Bohrkronen-Länge 350-450mm
- KBZ 410: wie KBZ 400 jedoch für Bohrmotor BMF 200 geeignet



KBZ 750-770

Bohrkronen-Verlängerung

- KBZ 750 Bohrkronen-Verlängerung 300mm 1 1/4"
- KBZ 770 Bohrkronen-Verlängerung ALU 200mm 1 1/4"

ART.-NR.	BESCHREIBUNG	LISTENPREIS UVP (OHNE MWST. IN EUR)	LISTENPREIS UVP (INKL. MWST. IN EUR)
390063	KBZ 400 (350-450mm L, R1/2")	60,00	71,40
370517	KBZ 410 Steckverbindung	94,00	111,86

ART.-NR.	BESCHREIBUNG	LISTENPREIS UVP (OHNE MWST. IN EUR)	LISTENPREIS UVP (INKL. MWST. IN EUR)
390033	KBZ 750 (300mm 1 1/4")	39,00	46,41
390195	KBZ 770 (200mm 1 1/4")	45,00	53,55



KBZ 800

Vakuumpumpe; 0,12kW; 4m³ / h; 230 V



KBZ 850

Vakuumpumpe Universal für Bohrstände BSP 220 und BSP 300

ART.-NR.	BESCHREIBUNG	LISTENPREIS UVP (OHNE MWST. IN EUR)	LISTENPREIS UVP (INKL. MWST. IN EUR)
390259	KBZ 800 Vakuumpumpe	1.099,00	1.307,81

ART.-NR.	BESCHREIBUNG	LISTENPREIS UVP (OHNE MWST. IN EUR)	LISTENPREIS UVP (INKL. MWST. IN EUR)
390258	KBZ 850 Vakuumpumpe	299,00	355,81



KBZ 500

Absaugrotor für Trockenbohrungen

- Präzise Ganzmetallausführung zur effektiven Staubabsaugung beim Trockenbohren, erhöht Schnittgeschwindigkeit und Lebensdauer der Bohrkronen, verhindert „Klemmer“. Geeignet für alle 1 1/4" Bohrkronen. Verwendbar mit allen handelsüblichen Industriesaugern.

ART.-NR.	BESCHREIBUNG	LISTENPREIS UVP (OHNE MWST. IN EUR)	LISTENPREIS UVP (INKL. MWST. IN EUR)
390065	KBZ 500 Absaugrotor	209,00	248,71

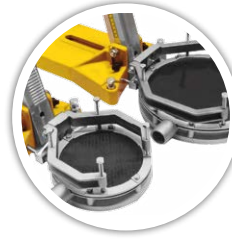

KBZ 150 / 250

Wassersammelringe
Ø250 + Ø150 mm

- Hochwertige Aluminiumausführung. Zur Vermeidung von Wasserschäden bei stationären Nassbohrungen. Passend für Bohrstände BSP220 und BSP300.

ART.-NR.	BESCHREIBUNG	LISTENPREIS UVP (OHNE MWST. IN EUR)	LISTENPREIS UVP (INKL. MWST. IN EUR)
390059	KBZ 250 Wassersammelring Ø250	331,00	393,89
390060	KBZ 150 Wassersammelring Ø150	249,00	296,31



ERSATZGUMMIS

für Wassersammelring KBZ 150/250

- in folgenden Größen erhältlich:
Ø150 +250 mm

ART.-NR.	BESCHREIBUNG	LISTENPREIS UVP (OHNE MWST. IN EUR)	LISTENPREIS UVP (INKL. MWST. IN EUR)
370474	Ersatzgummi Ø250 mm	34,00	40,46
370475	Ersatzgummi Ø150 mm	17,00	20,23



KBZ 700 (PWT S)

Wasserdruckbehälter 10 l

- KBZ 700: hochwertige Ausführung mit Edelstahltank und Druckventil
- Zum Durchführen netzunabhängiger Nassbohrungen. Wasseranschluss passend für alle SAMEDIA-Kernbohrmaschinen und Schnellkupplung (Gardena), Schlauchanschluss 1/2".

ART.-NR.	BESCHREIBUNG	LISTENPREIS UVP (OHNE MWST. IN EUR)	LISTENPREIS UVP (INKL. MWST. IN EUR)
390069	KBZ 700 Wasserdruckbehälter 10 l	199,00	236,81



KBZ 720 (PWT P)

Wasserdruckbehälter 10 l

- KBZ 720: Ausführung mit Kunststoff-Tank
- Zum Durchführen netzunabhängiger Nassbohrungen. Wasseranschluss passend für alle SAMEDIA-Kernbohrmaschinen und Schnellkupplung (Gardena), Schlauchanschluss 1/2".

ART.-NR.	BESCHREIBUNG	LISTENPREIS UVP (OHNE MWST. IN EUR)	LISTENPREIS UVP (INKL. MWST. IN EUR)
390266	KBZ 720 Wasserdruckbehälter 10 l	79,00	94,01



KBZ 300

Spannhalsaufnahme 60 mm
RAPID LOCK

ART.-NR.	BESCHREIBUNG	LISTENPREIS UVP (OHNE MWST. IN EUR)	LISTENPREIS UVP (INKL. MWST. IN EUR)
390061	KBZ 300 Spannhalsaufnahme	61,00	72,59



KBZ 310

Distanzplatte zur Erweiterung der Bohrdurchmesser

- Distanzplatte 45 mm, 6-Loch. In Verbindung mit Bohrstände BSP300 zur Nutzung von Bohrkronen bis Ø 400.

ART.-NR.	BESCHREIBUNG	LISTENPREIS UVP (OHNE MWST. IN EUR)	LISTENPREIS UVP (INKL. MWST. IN EUR)
390084	KBZ 310 Distanzplatte	105,00 €	124,95 €



KBZ 350

Montageplatte 4-Loch
RAPID LOCK für Bohrmotor

- Schnellspannvorrichtung für stationäre Kernbohrmaschine BMS 220

ART.-NR.	BESCHREIBUNG	LISTENPREIS UVP (OHNE MWST. IN EUR)	LISTENPREIS UVP (INKL. MWST. IN EUR)
390062	KBZ 350 Montageplatte	49,00	58,31

ZUBEHÖR FÜR KERNBOHRGERÄTE



RADSATZ

Radsatz für Kernbohrständer
BSP 220 / BSP 222

- zur einfachen Montage am Bohrständer

ART.-NR.	BESCHREIBUNG	LISTENPREIS UVP (OHNE MWST. IN EUR)	LISTENPREIS UVP (INKL. MWST. IN EUR)
370332	Radsatz für BSP 220	84,00	99,96



KBZ 450

Leichtlösering EZ-FIT

- Nie wieder festsitzende Bohrkronen!
Der Leichtlösering ermöglicht das einfache Lösen der Bohrkronen von der Bohrspindel!
Geeignet für alle 1 1/4" Bohrkronen.

ART.-NR.	BESCHREIBUNG	LISTENPREIS UVP (OHNE MWST. IN EUR)	LISTENPREIS UVP (INKL. MWST. IN EUR)
390064	KBZ 450 Leichtlösering EZ-FIT	70,00	83,30



KBZ 320-340

Adapter universal

ART.-NR.	BESCHREIBUNG	LISTENPREIS UVP (OHNE MWST. IN EUR)	LISTENPREIS UVP (INKL. MWST. IN EUR)
390018	KBZ 320 Adapter R1/2 i x 1 1/4 UNC i	18,90	22,49
390162	KBZ 340 Adapter R1/2 a x 1 1/4 UNC a	15,50	18,45



MAULSCHLÜSSEL

Zum Lösen der Bohrkronen

ART.-NR.	BESCHREIBUNG	LISTENPREIS UVP (OHNE MWST. IN EUR)	LISTENPREIS UVP (INKL. MWST. IN EUR)
370456	Einmaulschlüssel SW 24 für Bohrkronen 1/2"	5,99	7,13
370458	Einmaulschlüssel SW 41 für Bohrkronen 1 1/4"	19,99	23,79
370457	Einmaulschlüssel SW 32 für Kernbohrmaschine	10,99	13,08



KBZ 360-380

Adapter Hilti

ART.-NR.	BESCHREIBUNG	LISTENPREIS UVP (OHNE MWST. IN EUR)	LISTENPREIS UVP (INKL. MWST. IN EUR)
390164	KBZ 360 Adapter 1 1/4" außen HILTI-DD BU (Außen Stern)	89,00	105,91
390432	KBZ 365 Adapter 1 1/4" außen HILTI-DDBL (Innen Stern)	124,00	147,56
390165	KBZ 380 Adapter 1 1/4" außen HILTI-DD BI (3/6 Nuten)	69,00	82,11

SCHLEIFEN



FGR 500

Professionelles Bodenschleifen, klein, leicht und handlich



TECHNISCHE INFORMATIONEN

Leistung:	2.400 W
Spannung:	230 V
Drehzahl:	2.200 min ⁻¹
Größe Schleifteller:	Ø 300x22,23 mm
Länge Anschlusskabel:	10 m
Vibrationsbelastung:	0,27 m ²
Lärmbelastung:	59 dB
Gewicht:	35 kg

BESCHREIBUNG

- bürstenloser Motor
- drehmomentstarker Antrieb durch Riemenübersetzung
- höchste Schleifleistung garantiert; 1m² in zwei Minuten
- Überlastungsschutzanzeige
- inkl. Betriebsstundenzähler
- thermischer Motorschutzschalter
- Softstart-Elektronik
- separater Kühlventilator für den Motor
- kompakte Kabelaufwicklung
- elastisch gedämpfte Schleiftelleraufnahme für perfekte Laufruhe
- magnetische Halterung für leichten Werkzeugwechsel
- durchdachte Handhabung; ergonomischer, klappbarer Maschinenführungsgriff
- kompakte Bauweise für einfachen Transport und Betrieb
- optimal ausbalancierte Gewichtsverteilung
- praktische Nivellierung des Schleiftellers mit Libelle und Einhebel
- robustes Klettverschlussband für optimale Anpassung der Staubabsaugung
- effiziente Doppelrohr-Staubabsaugung
- randloses Schleifen bis <1cm an die Wand
- große, leichtgängige Gummiräder Ø200mm
- ideal für Flächen von 5 - 100 m²



ART.-NR.	BESCHREIBUNG	LISTENPREIS UVP (OHNE MWST. IN EUR)	LISTENPREIS UVP (INKL. MWST. IN EUR)
370229	FGR 500	2.990,00	3.558,10

ART.-NR.	BESCHREIBUNG	LISTENPREIS UVP (OHNE MWST. IN EUR)	LISTENPREIS UVP (INKL. MWST. IN EUR)
370243	Zusatzgewicht 10 Kg Stahl	209,00	248,71
370244	Klett-Staubband	51,30	61,05

KLEIN, LEICHT & HANDLICH



PASSENDER INDUSTRIESAUGER FÜR FGR 500

VAC 650 + VAC 750 2-motoriger Hochleistungsauger (siehe Seite 29)



FGR 500 FÜR DIE SANIERUNG VON BODENFLÄCHEN

ANWENDUNGSBEREICHE

- Betonböden und Estrich
- Fliesen- und Parkettkleber
- PU-Beschichtungen
- Epoxidharze und ähnliche Beschichtungen
- Farben aller Art
- Bitumen (nur bei kalten Temperaturen unter 15° oder kälter geeignet)

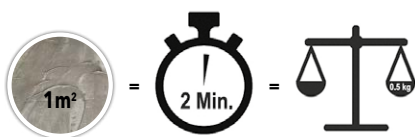

Kraftvoll, wendig und schnell

PASSENDE SCHLEIFTELLER FÜR FGR 500

OS[®] EN 13236 konform



Die richtige Auswahl des Schleiftellers ist stark von der Beschaffenheit des Untergrunds sowie dem gewünschten Schleifergebnis abhängig. Es wird zur Erreichung eines optimalen Ergebnisses empfohlen, zu Beginn der Arbeit verschiedene Schleifteller zu testen.

SBM MASTER



Ø300x22,23
Art.-Nr. 350111
Altbeton, Beton, Estrich, zementäre Fliesenkleber, Anstriche - feiner bis mittlerer Materialabtrag

€ 349,00

UVP netto ohne MwSt., € 415,31 inkl. MwSt.

SBX MASTER



Ø300x22,23
Art.-Nr. 350119
Beton abrasiv, Estrich, zementäre Fliesenkleber

€ 349,00

UVP netto ohne MwSt., € 415,31 inkl. MwSt.

SBA MASTER



Ø300x22,23
Art.-Nr. 350118
sehr abrasiver Beton, Estrich - Einsatz auf weichem Untergrund

€ 349,00

UVP netto ohne MwSt., € 415,31 inkl. MwSt.

PKR MASTER



Ø300x22,23
Art.-Nr. 350115
Beschichtungen, Anstriche, Teppichkleber-Kleberreste, zementäre-Flex-Fliesenkleber, Dispersions-Reaktionsharz-Fliesenkleber - mittlerer Materialabtrag

€ 449,00

UVP netto ohne MwSt., € 534,31 inkl. MwSt.

PKD MASTER



Ø300x22,23
Art.-Nr. 350113
Epoxidharz- Beschichtungen, Anstriche, Bitumenkleber, Dispersions-Reaktionsharz-Fliesenkleber. Einsatz auf auf hartem Untergrund - starker Materialabtrag

€ 399,00

UVP netto ohne MwSt., € 474,81 inkl. MwSt.

PCD MASTER



Ø300x22,23
Art.-Nr. 350114
Epoxidharz-Beschichtungen, Teppichreste-Kleberreste, Bitumenkleber - mittlerer bis starker Materialabtrag

€ 499,00

UVP netto ohne MwSt., € 593,81 inkl. MwSt.

RAP MASTER



Ø300x22,23
Art.-Nr. 350112
Beschichtungen, Anstriche. ideal zum Anschleifen von Oberflächen - sehr feiner Materialabtrag

€ 349,00

UVP netto ohne MwSt., € 415,31 inkl. MwSt.

PROFI-SET CGR 515

CGR 515 Sanierungsschleifer inkl. 1 Diamant-Schleifteller Ø125 ZA5



inkl. HighEnd-Schleifteller Z-A5 125mm



Handgriff verstellbar



Schutzhaube zum Öffnen, für Bündigschliff



Adapter



Sichere Aufbewahrung von Maschine mit bis zu 3 Werkzeugen im Schaumstoff-Inlay



DETAILS

- robuster, durchzugsstarker Sanierungsschleifer mit hoher Getriebeuntersetzung und stark reduzierter, regelbarer Drehzahl
- verschleißfreie Absaughaube mit automatischer Höhenanpassung: Keine Nivellierung des Schleiftellers und kein Austauschen des Bürstenkranzes mehr erforderlich!
- inkl. HighEnd-Schleifteller Z-A5 125mm zum universellen Einsatz auf Beton und Estrich
- komplett verstaut in robustem Kunststoffkoffer
- inkl. Adapter

TECHN. INFORMATIONEN

Motor:	1,55 kW
Drehzahl:	2.000-7.600 min ⁻¹
Drehmoment:	5 Nm
Durchmesser:	125 mm
Kabellänge:	4 m
Gewicht:	4,1 kg

ART.-NR.	BESCHREIBUNG	LISTENPREIS UVP (OHNE MWST. IN EUR)	LISTENPREIS UVP (INKL. MWST. IN EUR)
380956	CGR 515 inkl. 1x Dia-Schleifteller Z-A5 Ø125	579,00	689,01

PROFI-SET CGR 530

CGR 530 Sanierungsschleifer inkl. 1 Diamant-Schleifteller Ø125 ZA5



inkl. HighEnd-Schleifteller Z-A5 125mm



Handgriff verstellbar



Schutzhaube zum Öffnen, für Bündigschliff



Adapter



Sichere Aufbewahrung von Maschine mit bis zu 3 Werkzeugen im Schaumstoff-Inlay



DETAILS

- handlicher Sanierungsschleifer mit einer der höchsten Leistung seiner Klasse
- verschleißfreie Absaughaube mit automatischer Höhenanpassung: Keine Nivellierung des Schleiftellers und kein Austauschen des Bürstenkranzes mehr erforderlich!
- inkl. HighEnd-Schleifteller Z-A5 125mm zum universellen Einsatz auf Beton und Estrich
- komplett verstaut in robustem Kunststoffkoffer
- inkl. Adapter

TECHN. INFORMATIONEN

Motor:	1,9 kW
Drehzahl:	8.200 min ⁻¹
Drehmoment:	5 Nm
Durchmesser:	125 mm
Kabellänge:	4 m
Gewicht:	4,1 kg

ART.-NR.	BESCHREIBUNG	LISTENPREIS UVP (OHNE MWST. IN EUR)	LISTENPREIS UVP (INKL. MWST. IN EUR)
380941	CGR 530 inkl. 1xDia-Schleifteller Z-A5 Ø125	629,00	748,51

PROFI-SET CGR 125

CGR 125 Sanierungsschleifer inkl. 1 Diamant-Schleifteller UBX Ø125



Dia-Schleifteller UBX Ø125

DETAILS

- für Ø125mm Schleifteller
- kraftvoller 2.200 W-Motor mit elektronischer Drehzahlregulierung, Softstart und Überlastschutz
- kompaktes & ergonomisches Design
- Schutzhaube kann zum randnahen Schleifen geöffnet werden
- Anti-Vibrations-Handgriffe
- 2-reihiger Bürstenkranz für effektive Staubabsaugung und optimale Auflage
- eingebaute Turbine für verbesserte Staubabsaugung
- Lieferung erfolgt im handlichen Koffer

TECHN. INFORMATIONEN

Motor:	2,2 kW / 220-240 V / 50-60 Hz
Drehzahl:	4.500-9.500 min ⁻¹
Durchmesser:	125 mm
Gewicht:	5,75 kg

ART-NR.	BESCHREIBUNG	LISTENPREIS UVP (OHNE MWST. IN EUR)	LISTENPREIS UVP (INKL. MWST. IN EUR)
380846	CGR 125 inkl. 1xDia-Schleifteller UBX Ø125	566,00	673,54

PROFI-SET CGR 180

CGR 180 Sanierungsschleifer inkl. 1 Diamant-Schleifteller UBX Ø180



Dia-Schleifteller UBX Ø180

DETAILS

- für Ø180mm Schleifteller
- kraftvoller 2.200 W-Motor mit elektronischer Drehzahlregulierung, Softstart und Überlastschutz
- kompaktes & ergonomisches Design
- Schutzhaube kann zum randnahen Schleifen geöffnet werden
- Anti-Vibrations-Handgriffe
- Gewicht ohne Netzkabel (kg): 5,74
- Lieferung erfolgt im handlichen Koffer

TECHN. INFORMATIONEN

Motor:	2,2 kW / 220-240 V / 50-60 Hz
Drehzahl:	3.200-6.500 min ⁻¹
Durchmesser:	180 mm
Gewicht:	5,74 kg

ART-NR.	BESCHREIBUNG	LISTENPREIS UVP (OHNE MWST. IN EUR)	LISTENPREIS UVP (INKL. MWST. IN EUR)
380848	CGR 180 inkl. 1xDia-Schleifteller UBX Ø 180	609,00	724,71

VAC 520

Professioneller Nass-Trockensauger - perfekt als Baustellensauger in Verbindung mit Elektrowerkzeugen



KOMPAKT & LEISTUNGSSTARK



Vorwahlschalter Volumenstrom/Schlauchdurchmesser

Inklusive Steckdose

Verschlusskappe für Ansaugstutzen

Multifunktions-Hauptschalter mit Einschaltautomatik



inkl. Saugschlauch Länge 5m

DETAILS

- perfekt in Verbindung mit Elektrowerkzeugen
- Gerätesteckdose mit Einschaltautomatik
- mit permanenter elektromagnetischer Impuls-Filterabreinigung ohne Unterbrechung des Saugstroms
- Vorwahlschalter Volumenstrom/Schlauchdurchmesser
- regulierbare Saugleistung in Abhängigkeit vom Schlauchdurchmesser
- Signalton für Volumenstromunterschreitung
- Drehschieber zum Einsatz des PE-Entleerbeutels
- Verschluss für Ansaugstutzen
- Sanftanlaufsteuerung und Nachlaufelektronik
- Wasserstanderkennung mit Sensorabschaltung
- inkl. abgestufter Anschlußmuffe; 2 x Polyester-Faltenfilterkassette, 3 x PE-Entleerbeutel
- inkl. Saugschlauch Länge 5m

TECHNISCHE INFORMATIONEN

Leistung:	1.600 W
Spannung:	220-230 V
Saugeinlass:	Ø 35 mm
Schlauchlänge:	5 m
Fassungsvermögen:	35 l
Luftmenge:	150 m³/h
Unterdruck:	230 mbar
Filterbelastung:	120 m³/m²/h
Kabellänge:	8 m
Gewicht:	15,7 kg

ART.-NR.	BESCHREIBUNG	LISTENPREIS UVP (OHNE MWST. IN EUR)	LISTENPREIS UVP (INKL. MWST. IN EUR)
370286	VAC 520 Nass- Trockensauger	759,00	903,21

VAC 520 ZUBEHÖR

ART.-NR.	BESCHREIBUNG	LISTENPREIS UVP (OHNE MWST. IN EUR)	LISTENPREIS UVP (INKL. MWST. IN EUR)
370133	VAC 520 Schlauch antistatisch Ø35 x 5m / AS 350-500	199,00	236,81
390306	VAC 520 EW-Saug- u. Bürstengarnitur : 1x Griffrohr ED, 2x Saugrohr ED 50 cm, 1x Staubdüse 37 cm, 1x Fugendüse 22 cm	79,00	94,01
370494	Ergänzungsset: 1 x Bodendüse, Kunststoff, 2 x Saugrohr, Kunststoff (je 50 cm), 1 x Griffrohr, Kunststoff mit Nebenluftschieber	48,20	57,36
370088	VAC 520 Fahrbügel B35	61,00	72,59
390304	VAC 520 FBV 25-35 Vlies-Filterbeutel doppellagig 5er-Pack	39,00	46,41
390263	VAC 520 PE-Entleerbeutel FBPE 25/35 (5er-Pack)	69,00	82,11
390260	VAC 520 FKP 4300 Faltenfilter-Kassette Klasse M (2 Stück)	119,00	141,61
370089	VAC 520 FKP 4300 Faltenfilter-Kassette Klasse HEPA-Asbest (2St.)	209,00	248,71
370087	VAC 520 PE-Entleerbeutel H-Asbest (5 Stück)	69,00	82,11



* FÖRDERUNG DURCH BG BAU Berufsgenossenschaft der Bauwirtschaft
370494
 Ergänzungsset.
 Förderung durch BG BAU nur in Verbindung mit diesem Set möglich!



390263
 PE-Entleerbeutel
370087
 PE-Entleerbeutel H-Asbest.



390304
 FBV 25-35 Vlies-Filterbeutel.



370133
 Schlauch antistatisch.

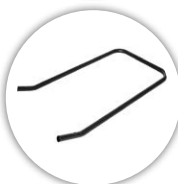

370088
 Fahrbügel.



370089 / 390260
 Faltenfilterkassette.



390306
 EW-Saug- u. Bürstengarnitur.

VAC 750

2-motoriger Hochleistungssauger mit Longopac



DETAILS

- By-Pass-Motoren mit integrierter Kühlung
- Hocheffiziente Standard-Patronenfilter
- Feinstaub-Klasse M (H14-Filter optional)
- inkl. Saug- und Bürstengarnitur
- Saugschlauch antistatisch
- Integriertes Filterreinigungssystem
- Komplett Stahlkonstruktion
- passendes Zubehör erhältlich

inkl. Saug- und Bürstengarnitur.

TECHNISCHE INFORMATIONEN

Leistung:	2 x 1.150 W
Spannung:	230 V
Saugeinlass:	Ø 50 mm
Fassungsvermögen:	Longopac
Luftmenge:	360 m³/h
Filterfläche:	30.000 - 360 cm²-mm
Filterbelastung:	120 m³/m²/h
Gewicht:	55 kg

ART-NR.	BESCHREIBUNG	LISTENPREIS UVP (OHNE MWST. IN EUR)	LISTENPREIS UVP (INKL. MWST. IN EUR)
370247	VAC 750 Hochleistungssauger	2.190,00	2.606,10

VAC 650

2-motoriger Hochleistungssauger



DETAILS

- By-Pass-Motoren mit integrierter Kühlung
- Hocheffiziente Standard-Patronenfilter
- Feinstaub-Klasse M (H14-Filter optional)
- inkl. Saug- und Bürstengarnitur
- Saugschlauch antistatisch
- Integriertes Filterreinigungssystem
- Komplett Stahlkonstruktion
- passendes Zubehör erhältlich

inkl. Saug- und Bürstengarnitur.

TECHNISCHE INFORMATIONEN

Leistung:	2 x 1.150 W
Spannung:	230 V
Saugeinlass:	Ø 50 mm
Fassungsvermögen:	20 l
Luftmenge:	360 m³/h
Filterfläche:	30.000 - 360 cm²-mm
Filterbelastung:	120 m³/m²/h
Gewicht:	35 kg

ART-NR.	BESCHREIBUNG	LISTENPREIS UVP (OHNE MWST. IN EUR)	LISTENPREIS UVP (INKL. MWST. IN EUR)
370246	VAC 650 Hochleistungssauger	1.490,00	1.773,10

VAC 550

Leistungsstarker Kompaktsauger



DETAILS

- By-Pass-Motoren mit integrierter Kühlung
- Hocheffiziente Standard-Patronenfilter
- Feinstaub-Klasse M (H14-Filter optional)
- inkl. Saug- und Bürstengarnitur
- Saugschlauch antistatisch
- Integriertes Filterreinigungssystem
- Komplett Stahlkonstruktion
- passendes Zubehör erhältlich

inkl. Saug- und Bürstengarnitur.

TECHNISCHE INFORMATIONEN

Leistung:	1.150 W
Spannung:	230 V
Saugeinlass:	Ø 50 mm
Fassungsvermögen:	13 l
Luftmenge:	180 m³/h
Filterfläche:	6.000 - 360 cm²-mm
Filterbelastung:	300 m³/m²/h
Gewicht:	25 kg

ART-NR.	BESCHREIBUNG	LISTENPREIS UVP (OHNE MWST. IN EUR)	LISTENPREIS UVP (INKL. MWST. IN EUR)
370245	VAC 550 Hochleistungssauger	1.200,00	1.428,00

ZUBEHÖR FÜR VAC 550 / 650 / 750 STAUBSAUGER



LONGO PAC MIT KABELBINDERN

Passend zu VAC 750 Industriesauger

- Folienschlauch 22 m und Kabelbinder; Abfallsack für bedienerfreundliche Entsorgung des Staubes

ART.-NR.	BESCHREIBUNG	LISTENPREIS UVP (OHNE MWST. IN EUR)	LISTENPREIS UVP (INKL. MWST. IN EUR)
370333	VAC 750 Longo Pac Set (4 Stück) 22 m, mit Kabelbindern	149,00	177,31



ADAPTER

Passend zu VAC 550 / 650 / 750 Industriesauger

- Ideal für Anschluss CGR 125-220 bzw. CGR 180-220 an VAC 550 / 650 / 750 Industriesauger

ART.-NR.	BESCHREIBUNG	LISTENPREIS UVP (OHNE MWST. IN EUR)	LISTENPREIS UVP (INKL. MWST. IN EUR)
370432	Adapter Muffe konisch; Gummi außen Ø 50/37 mm; 200 mm Länge	25,00	29,75



ROHR- UND BÜRSTENSET

Passend zu allen VAC 550 / 650 / 750 Industriesaugern

- High-End Rohr- und Bürstensen mit Schnellverriegelung für einfache Handhabung und Langlebigkeit

ART.-NR.	BESCHREIBUNG	LISTENPREIS UVP (OHNE MWST. IN EUR)	LISTENPREIS UVP (INKL. MWST. IN EUR)
390697	VAC 550 / 650 / 750-Serie Rohr- und Bürstensen Ø 38 mm	104,00	123,76



FEINSTSTAUB FILTERKARTUSCHE

Passend zu allen VAC 550 / 650 / 750 Industriesaugern, Klasse H14

- Für zusätzliche Abluftreinigung

ART.-NR.	BESCHREIBUNG	LISTENPREIS UVP (OHNE MWST. IN EUR)	LISTENPREIS UVP (INKL. MWST. IN EUR)
390695	VAC 550 / 650 / 750-Serie Filterkartusche Klasse H14	249,00	296,31



GROSSE FILTERKARTUSCHE

Passend zu allen VAC 550 / 650 / 750 Industriesaugern

- Standardfilter Klasse M (unbeschichtet)
- Filterkartusche PTFE Klasse M (bessere Selbstreinigungseigenschaft Dank Teflonbeschichtung = PTFE)

ART.-NR.	BESCHREIBUNG	LISTENPREIS UVP (OHNE MWST. IN EUR)	LISTENPREIS UVP (INKL. MWST. IN EUR)
370265	VAC 550 Standard-Filterkartusche «M»	218,00	259,42
370264	VAC 650/750 Standard-Filterkartusche «M»	299,00	355,81
370331	VAC 550 PTFE Filterkartusche «M»	250,00	297,50
390696	VAC 650/750 PTFE Filterkartusche «M»	345,00	410,55

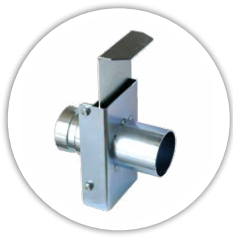

ABSPERRSCHIEBER

Passend zu allen VAC 550 / 650 / 750 Industriesaugern

- Absperrschieber zur Unterbrechung des Ansaugluftstromes zur Filterreinigung (ohne den Schlauch zu demontieren bzw. zu zuhalten)

ART.-NR.	BESCHREIBUNG	LISTENPREIS UVP (OHNE MWST. IN EUR)	LISTENPREIS UVP (INKL. MWST. IN EUR)
390698	VAC 550 / 650 / 750-Serie Absperrschieber	69,00	82,11



ABFALLSACK

Passend zu VAC 550/650 Industriesauger

- Nur in Verbindung mit u.g. 370335 Haltering
- TÜV geprüft

ART.-NR.	BESCHREIBUNG	LISTENPREIS UVP (OHNE MWST. IN EUR)	LISTENPREIS UVP (INKL. MWST. IN EUR)
370334	VAC 550/650 Abfallsack PVC, antistatisch, 80 µ	3,90	4,64

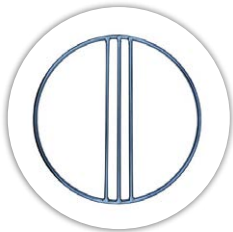

HALTERING

Passend zu VAC 550/650 Industriesauger

- Zur Verwendung von o.g. 370334 Abfallsack zur Staubfreien Entsorgung

ART.-NR.	BESCHREIBUNG	LISTENPREIS UVP (OHNE MWST. IN EUR)	LISTENPREIS UVP (INKL. MWST. IN EUR)
370335	VAC 550/650 Haltering für Abfallsack	79,00	94,01



SCHLAUCH ANTISTATISCH

Passend zu VAC 550 / 650 / 750 Industriesauger

- Schlauch Ø 50 mm; 5 m Länge, DN40
- inkl. Anschlussmuffen 50 / 50 mm bzw. 50 / 37 mm

ART.-NR.	BESCHREIBUNG	LISTENPREIS UVP (OHNE MWST. IN EUR)	LISTENPREIS UVP (INKL. MWST. IN EUR)
370382	VAC 550 / 650 / 750 Schlauch 5 m	92,00	109,48



ADAPTER

Passend zu VAC 550 / 650 / 750 Industriesauger

- Ideal für Anschluss FGR 500 an VAC 550 / 650 / 750 Industriesauger
- Adapter Muffe; aussen Durchmesser 50/50 mm; 100 mm Länge

ART.-NR.	BESCHREIBUNG	LISTENPREIS UVP (OHNE MWST. IN EUR)	LISTENPREIS UVP (INKL. MWST. IN EUR)
370383	Adapter Muffe Gummi; Ø 50/50 mm	29,00	34,51



ADAPTER FÜR SPIRAL-SAUGSCHLAUCH

zum Anschluß der Sanierungsschleifer CGR 510 / 520 und BMF 200 Kernbohrmaschine

- Adapter Spiral-Saugschlauch Ø49/39 mm, passend für CGR 510 / 520 und BMF 200 Kernbohrmaschine

ART.-NR.	BESCHREIBUNG	LISTENPREIS UVP (OHNE MWST. IN EUR)	LISTENPREIS UVP (INKL. MWST. IN EUR)
390664	Adapter Spiral-Saugschlauch Ø49/39 mm	30,00	35,70

VAC 100

Der tragbare und leichte Kompaktstaubsauger



DETAILS

- große Filterkassette, keine Staubbeutel notwendig
- saugt und bläst
- ideal zum Reinigen des Arbeitsplatzes, Absaugen beim Bohren, sowie Kundendienst-Arbeiten im Heizungs-, Sanitärbereich
- inkl. Zubehör: Fugendüse, Rundbürste, Tragegurt
- Zubehör Ersatz-Filterkassette:
- Produktabmessungen (L x B x H in mm): 130x140x160
- Zubehör BSA - Bohrstaub-Adapter:
- zum Absaugen von Bohrstaub für alle Fliesen- und Steinbohrer bis Ø24mm
- das flexible Kunststoffmaterial saugt sich an der Wand fest und hält auch auf strukturierten Oberflächen
- für alle Saugschlauchaufnahme ab Ø25mm

TECHNISCHE INFORMATIONEN

Leistung:	1.200 W
Spannung:	220 - 240 V
Saugeinlass:	Ø 35 mm
Fassungsvermögen:	6 l
Gewicht:	4 kg



Filterkassette



BSA Bohrstaub-Adapter



Einsatz des Bohrstaub-Adapters



Einsatz des Bohrstaub-Adapters

ART.-NR.	BESCHREIBUNG	LISTENPREIS UVP (OHNE MWST. IN EUR)	LISTENPREIS UVP (INKL. MWST. IN EUR)
390334	VAC 100 Kompaktsauger	89,00	105,91
390394	VAC 100 Filterkassette	16,00	19,04
390413	BSA Bohrstaub-Adapter	21,00	24,99

Allgemeine Verkaufs- Liefer- und Zahlungsbedingungen der Fa. SAMEDIA SAS Zweigniederlassung Deutschland

I. Allgemeine Bedingungen

1. Für die gesamte Geschäftsverbindung (Verträge, Lieferungen und sonstige Leistungen) gelten ausschließlich die nachstehenden allgemeinen Verkaufs-, Liefer- und Zahlungsbedingungen (Allgemeine Geschäftsbedingungen; nachfolgend AGB genannt) der Fa. Samedia SAS Zweigniederlassung Deutschland (nachfolgend Verwenderin genannt), jedoch beschränkt auf Kunden, die ihrerseits bei Abschluss des Vertrages in Ausübung ihrer gewerblichen oder selbständigen beruflichen Tätigkeit handeln, sowie auf juristische Personen des öffentlichen Rechts und auf öffentlich-rechtliche Sondervermögen. Die AGB der Verwenderin gelten auch für alle zukünftigen Geschäftsbeziehungen, auch wenn sie nicht nochmals ausdrücklich vereinbart werden. Von diesen AGB abweichende allgemeine Geschäftsbedingungen des Kunden werden nicht anerkannt. Abweichungen von diesen AGB sind nur wirksam, wenn dies von der Verwenderin schriftlich bestätigt wurde.

II. Angebot, Vertragsabschluss und Vertragsunterlagen

1. Die Angebote der Verwenderin sind stets freibleibend und jederzeit widerruflich, so lange sie noch nicht rechtsverbindlich angenommen sind.
2. Die Eigentums- und Urheberrechte an Kostenvorschlägen, Zeichnungen und sonstigen Angebotsunterlagen verbleiben, soweit nichts anderes ausdrücklich vereinbart ist, bei der Verwenderin. Die Unterlagen dürfen nur nach vorheriger Zustimmung der Verwenderin Dritten zugänglich gemacht werden.
3. Geringfügige Änderungen oder handelsübliche Abweichungen der Leistungen, die die beabsichtigte Verwendung nicht beeinträchtigen, sind zulässig, soweit sie dem Kunden unter Berücksichtigung der Interessen der Verwenderin zumutbar sind.
4. Für den Umfang der Lieferung ist, sofern nichts anderes vereinbart wurde, die schriftliche Auftragsbestätigung der Verwenderin maßgebend. Nebenabreden und Änderungen bedürfen der schriftlichen Bestätigung der Verwenderin.

III. Preise, Zahlungsbedingungen

1. Es gelten die in der Auftragsbestätigung genannten Preise. Die Preise verstehen sich, sofern nichts anderes vereinbart ist, ab Werk zzgl. der gesetzlichen Mehrwertsteuer. Kosten der Verpackung, des Versandes und einer auf Wunsch des Kunden abgeschlossenen Frachtsicherung trägt der Kunde. Zusätzliche Lieferungen und Leistungen werden gesondert berechnet.
2. Bei Auslandslieferungen ist die Verwenderin berechtigt, dem Kunden eine sich aufgrund eines evtl. Umsatzsteuervergehens des Kunden nachträglich ergebende Umsatzsteuerpflichtigkeit der Leistung oder Lieferung nachzuberechnen. Der Kunde ist zur Zahlung dieser nachberechneten Umsatzsteuer verpflichtet.
3. Alle Lieferungen sind innerhalb von 30 Tagen ab Rechnungsdatum rein netto kostenfrei an die Verwenderin zu bezahlen, soweit nichts anderes vereinbart ist.
4. Wechsel und Schecks gelten als Leistungserfüllungshalber, sofern wir dem zugestimmt haben.
5. Der Kunde kann nur mit solchen Forderungen aufrechnen, die unbestritten oder rechtskräftig festgestellt sind.
6. Für den Fall des Zahlungsverzuges des Kunden werden Verzugszinsen in gesetzlicher Höhe berechnet. Dabei ist die Verwenderin jederzeit berechtigt, einen höheren Zinsschaden nachzuweisen und in Rechnung zu stellen.
7. Tritt eine die Kreditwürdigkeit beeinträchtigende, erhebliche Vermögensverschlechterung des Kunden ein, oder werden der Verwenderin solche Umstände bekannt, so kann diese alle nicht einredbehafteten Forderungen gegen den Kunden sofort fällig stellen und gegenüber allen Ansprüchen des Kunden, auch soweit sie auf anderen Verträgen beruhen, ein Zurückbehaltungsrecht geltend machen oder Zug-Umzug-Leistung oder die Gestellung von Sicherheiten verlangen.

IV. Lieferung, Verzug, Unmöglichkeit

1. Die Einhaltung von vereinbarten Lieferfristen setzt den rechtzeitigen Eingang sämtlicher vom Kunden beizubringender Unterlagen, erforderliche Genehmigungen und Freigaben, insbesondere von Plänen, sowie die Einhaltung der vereinbarten Zahlungsbedingungen und sonstigen Verpflichtungen durch den Kunden voraus. Ist dies nicht der Fall, so verlängert sich die Lieferzeit angemessen. Lieferfristen beginnen mit der Absendung der Auftragsbestätigung. Teillieferungen sind in zumutbarem Umfang zulässig und deren gesonderte Rechnungstellung gestattet.
2. Die Lieferfrist ist eingehalten, wenn der Liefergegenstand bis zu seinem Ablauf das Werk der Verwenderin verlassen hat oder die Versandbereitschaft mitgeteilt worden ist.
3. Der Kunde kann im Falle des Leistungsverzuges der Verwenderin nach Setzung einer angemessenen Frist und deren Ablauf vom Vertrag zurücktreten. Der Kunde kann ohne Fristsetzung vom Vertrag zurücktreten, wenn der Verwenderin die gesamte Leistung vor Gefahrübergang endgültig unmöglich wird. Dies gilt auch, wenn bei einer Bestellung die Ausführung eines Teils der Lieferung unmöglich wird und der Kunde ein berechtigtes Interesse an der Ablehnung der Teillieferung hat. Dasselbe gilt bei Unvermögen der Verwenderin.
4. Beim Eintritt unvorhergesehener Hindernisse, die außerhalb des Willens der Verwenderin liegen und die diese trotz der nach den Umständen des Falles zumutbaren Sorgfalt nicht abwenden konnte - gleichviel ob sie bei der Verwenderin oder einem Unterdienstleister eintreten, z.B. Verzögerungen in der Anlieferung wesentlicher Rohstoffe, Streik, Aussparungen usw. - ist die Verwenderin berechtigt, die Lieferzeit um die Dauer des Hindernisses zu verlängern. Die Verwenderin wird dem Kunden solche Umstände unverzüglich mitteilen. Sofern die Lieferverzögerung länger als zwei Monate dauert, sind beide Vertragsteile zum Rücktritt vom Vertrag berechtigt.
5. Kommt die Verwenderin in Verzug und erwächst dem Kunden hieraus ein Schaden, den der Kunde glaubhaft machen kann, so kann er eine pauschale Verzugsentschädigung verlangen. Sie beträgt für jede volle Woche der Verspätung 0,5 %, im Ganzen aber höchstens 5 % vom Wert desjenigen Teils der Gesamtlieferung, der in Folge der Verspätung nicht rechtzeitig oder nicht vertragsgemäß genutzt werden kann.
6. Schadensersatzansprüche des Kunden, die über die in Ziff. 5 genannten Grenzen hinausgehen, sind in allen Fällen verspäteter Lieferung, vorbehaltlich der Regelungen in Abschnitt VIII, ausgeschlossen. Dies gilt auch für Aufwendungsersatzansprüche des Kunden nach § 284 BGB.

V. Versendung und Gefahrübergang

1. Leistungs- und Erfüllungsort für die Vertragspflichten der Verwenderin ist deren Betriebsstätte.
2. Die Versendung der Ware erfolgt ausschließlich auf Verlangen des Kunden. Versandweg und Mittel sind, wenn nichts anderes vereinbart, der Wahl der Verwenderin überlassen.
3. Die Leistungsver schlechterungs- und Vergütungsgefahr geht zu dem Zeitpunkt auf den Kunden über, zu dem die Ware an den Spediteur oder Frachtführer oder sonst zur Ausführung der Versendung bestimmten Person oder Anstalt von der Verwenderin übergeben wird, spätestens jedoch nach dem Verlassen des Lagers der Verwenderin. Ist die Ware versandbereit und verzögert sich die Versendung oder die Abnahme aus Gründen, die der Kunde zu vertreten hat, so geht die Gefahr bereits mit dem Zugang der Anzeige der Versandbereitschaft auf den Kunden über.
4. Für nicht ordnungsgemäße Verpackung haftet die Verwenderin nur bei eigenem grobem Verschulden, sowie bei grobem Verschulden ihres gesetzlichen Vertreters oder Erfüllungsgehilfen.
5. Angeliessene Gegenstände sind, auch wenn sie unwesentliche Mängel aufweisen, vom Kunden entgegenzunehmen.
6. Bei Beschädigung oder Verlust der Ware auf dem Transport soll unverzüglich eine Bestandsaufnahme veranlasst und der Verwenderin davon Mitteilung gemacht werden. Der Kunde hat Ansprüche aus etwaigen Transportschäden beim Spediteur direkt und unverzüglich geltend zu machen.

VI. Einfacher, verlängerter und erweiterter Eigentumsvorbehalt

1. Die Verwenderin behält sich das Eigentum (Vorbehaltsware) an sämtlichen von ihr gelieferten Waren bis zur Bezahlung ihrer Gesamtforderung aus der Geschäftsverbindung vor. Das gilt auch dann, wenn der Preis für bestimmte vom Kunden bezeichnete Warenlieferungen bezahlt ist, da das vorbehaltene Eigentum als Sicherung für ihre Saldoforderung dient. Der Kunde ist verpflichtet, die der Verwenderin gehörende Ware pfleglich zu behandeln.
2. Be- und Verarbeitung der Vorbehaltsware erfolgt im Auftrag der Verwenderin als Hersteller, ohne dass hieraus Verbindlichkeiten für diese erwachsen. Verbindet, vermischt, vermengt oder verarbeitet der Kunde die Vorbehaltsware mit anderen Waren oder bildet er sie um, so erwirbt die Verwenderin das Miteigentum an der neuen Sache im Verhältnis des Wertes der Vorbehaltsware zu den anderen verbundenen, vermischten, vermengten oder verarbeiteten Gegenständen. Der Kunde verwahrt das Miteigentum für die Verwenderin.
3. Der Kunde darf die im Eigentum der Verwenderin stehende Vorbehaltsware nur im regelmäßigen Geschäftsgang veräußern. Anderweitige Verfügungen, insbesondere Verpfändungen und Sicherungsübereignungen der Vorbehaltsware sind nicht gestattet.
Die aus dem Weiterverkauf oder einem sonstigen Rechtsgrund (Versicherung, unerlaubte Handlung) bezüglich der Vorbehaltsware entstehenden Forderungen (einschl. MwSt.), tritt der Kunde bereits jetzt sicherungshalber an die Verwenderin ab. Diese nimmt die Abtretung an. Der Kunde bleibt zur Einziehung der abgetretenen Forderungen im ordnungsgemäßen Geschäftsgang berechtigt.
4. Übersteigt der Wert der der Verwenderin zustehenden Sicherungsrechte die Höhe aller gesicherten Ansprüche um mehr als 20 %, so ist die Verwenderin auf Verlangen des Kunden zur Freigabe bzw. Rückübertragung der überschüssigen Sicherheiten verpflichtet.
5. Die Ermächtigung des Kunden zur Veräußerung der Vorbehaltsware sowie zur Verarbeitung, Umbildung, Vermischung, Verbindung und Vermengung, ferner zur Einziehung der abgetretenen Forderungen erlischt bei Nichteinhaltung der Zahlungsbedingungen, bei unberechtigten Verfügungen, sowie auch dann, wenn gegen den Kunden ein Insolvenzverfahren beantragt ist. In diesem Fall ist die Verwenderin berechtigt, die Vorbehaltsware sofort in Besitz zu nehmen. In der Rücknahme bzw. der Geltendmachung des Eigentumsvorbehalts oder der Pfändung der Vorbehaltsware durch die Verwenderin liegt kein Rücktritt vom Vertrag, es sei denn, die Verwenderin erklärt dies ausdrücklich.
6. Bei Zugriffen Dritter auf die Vorbehaltsware wird der Kunde auf das Eigentum der Verwenderin hinweisen und diese unverzüglich benachrichtigen.

VII. Mängelrüge, Gewährleistung, Haftung, Verjährung

1. Der Kunde hat Lieferungen der Verwenderin aufgrund von Kauf- oder Werkvertragsverträgen auf Mängel, Fehlmengen usw. sorgfältig zu untersuchen und Beanstandungen detailliert schriftlich anzuzeigen, spätestens innerhalb von zwei Wochen nach Übergabe oder Anlieferung. Zeigt sich ein bereits bei der Übergabe vorhandener Mangel erst später (verdeckter Mangel) so ist dieser unverzüglich und schriftlich nach seiner Entdeckung anzuzeigen.
2. Alle diejenigen Teile sind unentgeltlich nach Wahl der Verwenderin nachzubessern oder mangelfrei zu ersetzen, die sich in Folge eines vor dem Gefahrübergang liegenden Umstandes als mangelhaft herausstellen, sofern es sich hierbei nicht um nur unerhebliche Mängel handelt. Ersetzte Teile werden Eigentum der Verwenderin.
3. Der Kunde hat der Verwenderin zur notwendigen Nachbesserung bzw. Ersatzlieferung angemessene Zeit und Gelegenheit zu geben; andernfalls ist die Verwenderin von der Haftung für die daraus entstehenden Folgen befreit.
4. Der Kunde hat im Rahmen der gesetzlichen Vorschriften das Recht zum Rücktritt vom Vertrag oder zur Minderung des Vertragspreises. Ein diesbezüglich vom Kunden ausgeübtes Wahlrecht zwischen Rücktritt und Minderung ist für diesen bindend. Liegt nur ein unerheblicher Mangel vor, steht dem Kunden lediglich ein Recht zur Minderung des Vertragspreises zu. Weitergehende Ansprüche gegen die Verwenderin und deren Erfüllungsgehilfen bestimmen sich nach Abschnitt VIII. dieser AGB.
5. Im Falle einer berechtigten Mängelrüge ist ein Zurückbehaltungsrecht des Kunden nur in einem angemessenen und zumutbaren Verhältnis zwischen Mangel und Vertragspreis zulässig.
6. Für die natürliche Abnutzung oder Schäden, die nach Gefahrübergang infolge fehlerhafter oder nachlässiger Behandlung, übermäßiger Beanspruchung etc. entstanden sind, wird keine Haftung übernommen. Bessert der Kunde oder ein Dritter unsachgemäß nach, haftet die Verwenderin nicht für die daraus entstehenden Folgen. Gleiches gilt für ohne vorherige Zustimmung der Verwenderin vorgenommene Änderungen des Liefergegenstandes.
7. Alle Ansprüche des Kunden aus Gewährleistung verjähren in 12 Monaten. Für Schadensersatzansprüche wegen Schäden, die nicht am Liefergegenstand selbst entstanden sind, gelten die jeweiligen gesetzlichen Fristen. Diese gelten auch für Mängel eines Bauwerks oder für Liefergegenstände, die entsprechend ihrer üblichen Verwendungsweise für ein Bauwerk verwendet wurden und dessen Mangelhaftigkeit verursacht hat.

VIII. Schadensersatz und Haftung

1. Schadensersatzansprüche des Kunden, gleich aus welchem Rechtsgrund, insbesondere aufgrund von Nebenpflichtverletzungen oder aufgrund von unerlaubter Handlung, sind ausgeschlossen, soweit in diesen AGB nichts anderes bestimmt ist.
2. Dies gilt nicht für Schäden aus der Verletzung des Lebens, des Körpers oder der Gesundheit sowie für sonstige Schäden, soweit sie zumindest grob fahrlässig von der Verwenderin, ihren gesetzlichen Vertretern oder Erfüllungsgehilfen verursacht wurden. Der Haftungsausschluss nach Ziff. 1 gilt ebenfalls nicht, soweit aufgrund des Produkthaftungsgesetzes, einer gegebenen Zusicherung oder Garantie oder aufgrund der Verletzung wesentlicher Vertragspflichten gehaftet wird. Der Schadensersatz für die Verletzung wesentlicher Vertragspflichten ist jedoch auf den vertragstypischen, vorhersehbaren Schaden begrenzt, soweit nicht Vorsatz oder grobe Fahrlässigkeit vorliegt. Eine Änderung der Beweislast zum Nachteil des Kunden ist mit den vorstehenden Regelungen nicht verbunden.
3. Ziff. 1 und 2 gelten für Aufwendungsersatzansprüche des Kunden nach § 284 BGB entsprechend.

IX. Gerichtsstand und anwendbares Recht

1. Für diese AGB und die gesamten Rechtsbeziehungen zwischen der Verwenderin und dem Kunden gilt deutsches Recht. UN-Kaufrecht (Wiener UN-Übereinkommen vom 11.04.1980) findet keine Anwendung. Die deutsche Sprache ist Verhandlungs- und Vertragssprache.
2. Gerichtsstand ist der Sitz der Verwenderin.
3. Sollten einzelne Vertragsbestimmungen ganz oder teilweise unwirksam sein oder werden, so berührt dies weder die Gültigkeit der anderen Bestimmungen, noch die Wirksamkeit des Vertrages.

(Stand 04/2016)



SAMEDIA



**FASTER
STRONGER
SAFER**

Professionelle
Diamantwerkzeuge & Maschinen

© SAMEDIA, Stand: 05/2020, SMD-DE Art-Nr. 390625/1

Keine Haftung für Druckfehler! Technische Änderungen und Irrtümer vorbehalten, Abbildungen können aus Darstellungsgründen vom Original abweichen und sind daher unverbindlich!

Professionelle Diamantwerkzeuge für den Profi finden Sie in unserem SAMEDIA-Werkzeugkatalog. Besuchen Sie unsere Website, oder fordern Sie den Katalog kostenlos bei uns an.

Tel. +49 7666 93 26 - 850
Fax +49 7666 93 26 - 855
verkauf@samedia.com

Marie-Curie-Straße 10
79211 Denzlingen
GERMANY



www.samedia.com